

**intec**  
INNOVAZIONE & TECNOLOGIA



**CATALOGO  
2024**



## LA VOSTRA ENERGIA È PREZIOSA!

Da oltre 25 anni la INTEC si è distinta nel settore automotive per le sue innovazioni nel campo dell'energia, diventando un punto di riferimento per case Automobilistiche e Distributori in molti campi.

I Caricabatteria CTEK, che sono da sempre la scelta dei più grandi costruttori di auto per le loro linee di lavoro e le loro vetture più prestigiose, escono dal nostro Catalogo Generale per conquistarsi un Catalogo tutto loro, con circa 100 referenze e un assortimento che non ha eguali al mondo nel settore.

Il nostro Catalogo Generale si apre quindi con le varie gamme di Avviatori di Emergenza al Piombo e al Litio, Professionali e Semiprofessionali, a 12 e 24V. Un assortimento in grado di soddisfare con prodotti di alta qualità le esigenze dei professionisti del settore come anche quelle dei privati più esigenti.

La nostra specializzazione nel campo dell'Energia si arricchisce oggi con l'importante gamma delle Power Station, che stanno avendo un crescente successo in molteplici settori. Soluzioni di stoccaggio avanzate che non vi lasceranno mai a corto di energia!

Un'altra grande novità è rappresentata dalle lampade LED ricaricabili, adatte alle pesanti esigenze di lavoro dei professionisti dell'automotive e con un rapporto prezzo/qualità elevatissimo. Un assortimento destinato a crescere nel tempo e che affianca la più vasta gamma di lampade da lavoro e speciali di SCANGRIP alla quale sono dedicati diversi cataloghi separati.

Per la cura dei pneumatici, oltre ai famosi Kit Gonfia&Ripara per tutti i tipi di veicoli sono presenti nuovi compressori a batteria e a 12V, compatti e di grande potenza.

La nostra offerta di prodotti per l'officina e la carrozzeria è completata da una serie di prodotti per il sollevamento idraulico e pneumatico dei veicoli, colonnette, gru, arrotolatori e altri accessori.

## INDICE

<b>CARICABATTERIE</b> 04	<b>OFFICINA</b> 43
Nuovo Catalogo CTEK 2023.....05	Sollevatori a Carrello..... 44
<b>AVVIATORI D'EMERGENZA</b> 6	Sollevatori Oleopneumatici.....4
Avviatori Professionali.....7	Gruette e Accessori, Binde.....49
Propulstation.....12	Sollevatori a Bottiglia..... 50
Avviatori Semiprofessionali.....13	Kit carrozzeria e Pompa pedale.....52
<b>POWER STATION PORTATILI</b> 18	Sollevatore per Carrelli Elevatori e da Fossa...53
<b>TESTER E POWER SUPPLY</b> 22	Colonnette.....54
<b>BATTERIE POWERROAD</b> 28	Attrezzature Varie..... 56
<b>ASSISTENZA PNEUMATICI</b> 30	Accessori Batteria.....57
Gonfiaeripara.....31	Arrotolatori Aria.....59
Compressori 12V e a Batteria.....34	Arrotolatori Elettrici.....60
Carrelli Portagomme.....36	Arrotolatori Nastro Segnaletico.....61
Ritallonatori.....37	Arrotolatori Acqua.....61
Stallonatori.....39	<b>ILLUMINAZIONE</b> 62
<b>INTEC LIGHTS</b> 40	Cataloghi.....63
Serie FOLD.....41	<b>CONDIZIONI DI VENDITA</b> .....64
Serie BEAM.....42	<b>LISTINO</b> .....66
Serie HEXA.....42	<b>CERT. SISTEMA DI QUALITÀ</b> .....70

## LEGENDA



LUCE LED ALLE PINZE



GRADO DI PROTEZIONE



DURATA GARANZIA



SISTEMA GAS FREE



USO NON INTENSIVO



TECNOLOGIA POWER DELIVERY



COMPATIBILE CON Tyre Pressure Monitoring Systems



Sistema VALVE THROUGH  
Non richiede rimozione valvolino



Sistema VALVE OUT  
Richiede rimozione valvolino



APPLICAZIONI CONSIGLIATE

## CARICABATTERIA CTEK

UN SUCCESSO CHE CONTINUA

Da 25 anni CTEK è il punto di riferimento per il settore dei caricabatteria elettronici, leader incontrastato per unità vendute, profondità di gamma e numero di applicazioni professionali.

Dopo avere inventato il caricabatteria "switch" negli anni 90, ha continuato ad affinarne la tecnologia ed oggi alcuni suoi prodotti presentano caratteristiche esclusive:

Il CS ONE è l'unico al mondo che può distinguere in modo autonomo una batteria al piombo ed una al litio, che non richiede all'utente di individuare la polarità della batteria né la sua capacità: è quindi l'unico caricabatteria davvero "automatico" al 100% oggi esistente.

Il CS-FREE è un innovativo sistema combinato di caricabatteria, avviatore d'emergenza e power station, in grado di funzionare in modo autonomo e di ricaricarsi da molteplici fonti di energia.

Il NJORD-GO è un caricabatteria per vetture elettriche professionale trifase portatile, connesso via WiFi e Bluetooth in modo da assicurare non solo la massima semplicità d'uso al privato, ma anche una totale personalizzazione al professionista.

E non dimentichiamo che il caricabatterie più venduto al mondo è ancora il CTEK MXS5.0 sulla cui base vengono sviluppate anche tutte le versioni oggi usate da marchi come Alfa Romeo, Audi, BMW, Ferrari, Lamborghini, Maserati, Mercedes, McLaren, Porsche, Yamaha e molti altri.

Per finire con la gamma PRO dei prodotti professionali fino a 120Ah, in uso oggi in quasi tutti i più importanti siti di produzione automobilistica in Italia ed Europa grazie alla loro incredibile affidabilità ed efficienza.

CTEK, una storia di successo da 25 anni.





## NUOVO CATALOGO CTEK

Dedichiamo a CTEK un Catalogo Generale separato per illustrare la gamma nella sua completezza e poter dedicare più spazio alle caratteristiche tecniche dei prodotti.

Nelle sue 50 pagine troverete sia i prodotti Consumer con la gamma degli Accessori, sia i prodotti PRO dedicati ai professionisti del settore e le Soluzioni Integrate per l'industria, con i dispositivi DC-DC per la nautica, la camperistica e i mezzi di soccorso.

Anche su [www.ctek.it](http://www.ctek.it) potrete trovare tutte le informazioni che vi servono per assicurarvi sempre un pieno di energia.



## AVVIATORI D'EMERGENZA

La gamma degli Avviatori d'Emergenza della Intec è oggi la più completa del mercato e comprende oltre 20 modelli con diverse tecnologie, in grado di soddisfare esigenze che spaziano dalla motocicletta al carro armato, passando per tutti i tipi di automobile e di veicolo industriale.

I potenti ed affidabili avviatori POWERBOX e PROPULSTATION sono dotati di batterie al piombo di ultima generazione realizzate espressamente per il pesante impegno dell'avviamento di emergenza. Ma la durata nel tempo di un Avviatore è basata anche sulla qualità dei cavi, delle pinze, della struttura e dei caricabatteria, ed in questo la Intec offre un mix straordinario ben spiegato nella pagina a fianco.

Dalle auto ai truck più pesanti, dai treni agli aeromobili (grazie a cavi speciali disponibili su richiesta), non esiste applicazione che non abbia il suo POWERBOX!

La gamma degli avviatori I-STARTER è invece composta da potenti e moderni accumulatori al litio capaci di erogare altissime potenze con peso contenuto e dimensioni compatte. Le applicazioni spaziano dall'automobile al veicolo commerciale 12V, con due modelli in grado di supportare l'avviamento dei veicoli Industriali con tensione 24V. Tutti possono essere usati come powerbank per la ricarica di dispositivi portatili con prese USB.

I-STARTER 6.0 è in grado di offrire prestazioni professionali con un peso di appena 2,6kg, ed è dotato di diverse protezioni elettroniche che ne rendono semplice e sicuro l'utilizzo anche da parte degli utenti meno esperti.

Tutta la serie I-STARTER è dotata di una polizza di Europ Assistance per l'assistenza stradale su strade e autostrade di tutta Europa.

**POWER BOX**  
LA MASSIMA POTENZA!

**PROPULSTATION**  
POWER BY CALOR

**i-starter**  
la nuova frontiera degli avviatori d'emergenza



# AVVIATORI PROFESSIONALI 12V

## ANATOMIA DI UN SUCCESSO

La gamma degli Avviatori d'Emergenza POWERBOX è oggi la più completa sul mercato per l'utilizzo professionale, grazie ad una tecnologia sempre al passo con i tempi e una qualità costruttiva senza pari.



## PB12-M 12V

Il modello PB12-M è adatto all'uso medio-pesante dell'elettrauto, del carrozziere e della flotta di soccorso, su veicoli fino a 2500cc.



## PB12-XP 12V

Adatto all'uso medio-pesante dell'elettrauto, del carrozziere e della flotta di soccorso, su veicoli fino a 3000cc è dotato di caricabatteria CTEK.



## BOM12-LS 12V

Il modello BOM12-LS eroga 1650CA ed è adatto all'uso pesante dell'elettrauto, del carrozziere e della flotta di soccorso, su veicoli fino a 3000cc.



## BOS12-XL 12V

Adatto all'uso pesante e ripetuto dell'elettrauto, del carrozziere e della flotta di soccorso, su veicoli fino a 3000cc, anche in condizioni di temperatura rigide.







## SISTEMA **GAS-FREE**

Con l'esclusivo sistema GAS FREE, adottato su tutte le versioni 12/24V delle serie M, LS e XL, abbiamo eliminato definitivamente il pericolo causato dall'emissione di gas idrogeno in caso di errata selezione del voltaggio, comune a tutti gli avviatori a doppio voltaggio sul mercato.

### BOS1224-M 12/24V

Il modello BOS1224-M eroga 1380CA a 24V ed è adatto all'uso medio pesante dell'elettrauto, della carrozzeria industriale e della flotta di soccorso, su vetture e furgoni di qualunque cilindrata e su veicoli industriali.



### BOS1224-LS 12/24V

Il modello BOS1224-L eroga 1650CA a 24V ed è adatto all'uso medio pesante dell'elettrauto, della carrozzeria industriale e della flotta di soccorso, su vetture e furgoni di qualunque cilindrata e su veicoli industriali.



### BOS1224-XL 12/24V

Il modello BOS1224-XL eroga 1900CA a 24V ed è adatto all'uso pesante e ripetuto della carrozzeria industriale, della flotta di soccorso e delle grandi aziende di trasporto su mezzi a 12V di qualunque tipo e su veicoli industriali.



POTENTI E MANEGGEVOLI



## BOS1224-LST 12/24V

Il modello BOS1224-LST dispone di un sistema "trolley" che gli consente al tempo stesso di essere trasportato a mano e, sui percorsi più lunghi, di estrarre una comoda maniglia e muoversi agevolmente su robuste ruote gommate. Questo modello ha le stesse caratteristiche tecniche del modello BOS1224-LS, ovvero 1650CA a 24V, ed è adatto all'uso medio pesante dell'eletttrauto, della carrozzeria industriale e della flotta di soccorso. Può operare su vetture e furgoni di qualsiasi cilindrata e su veicoli industriali.



## BOS1224-XLT 12/24V

Il modello BOS1224-XLT dispone di un sistema "trolley" che gli consente al tempo stesso di essere trasportato a mano e, sui percorsi più lunghi, di estrarre una comoda maniglia e muoversi agevolmente su robuste ruote gommate. Questo modello ha le stesse caratteristiche tecniche del modello BOS1224-XL, ovvero 5700A di corrente di spunto a 24V, ed è adatto all'uso pesante e ripetuto della carrozzeria industriale, della flotta di soccorso e delle grandi aziende di trasporto su mezzi a 12 e 24V di qualunque tipo e su veicoli industriali.



## BOMO1224-TRUCK 12/24V

Il modello carrellato BOMO1224-TRUCK eroga 2640CA a 24V ed è adatto all'uso pesante e ripetuto della carrozzeria industriale, della flotta di soccorso e delle grandi aziende di trasporto, su vetture e furgoni di qualunque cilindrata e su veicoli industriali.





## AVVIATORI 12V

	PB12-M	PB12-XP	BOM12-LS	BOS12-XL
CORRENTE DI AVVIAMENTO	1380A	1480A	1650A	1900A
CORRENTE DI SPUNTO	4140A	4440A	4950A	5700A
LUNGHEZZA CAVI	150 cm	150 cm	130 cm	150 cm
SEZIONE CAVI	25 mm <sup>2</sup>	25 mm <sup>2</sup>	25 mm <sup>2</sup>	35 mm <sup>2</sup>
PRESA 12V AUSILIARIA	16A per salvamemorie	No	16A per salvamemorie	16A per salvamemorie
ALLARME DI POLARITÀ INVERSA	No	No	No	No
CAVO DI RICARICA DC12V	Sì	Opzionale	Sì	Sì
SISTEMA GAS-FREE	No	No	No	No
CONNETTORE PER CAVI AUSILIARI	No	No	No	No
DIMENSIONI	32x13x45 cm	32x13x45 cm	38x11x42 cm	45x13x49 cm
PESO	10,5 Kg	11 Kg	11,5 Kg	14,5 Kg

## AVVIATORI 12/24V

	BOS1224-M	BOS1224-LS	BOS1224-XL
CORRENTE DI AVVIAMENTO	2760/1380A	3300/1650A	3800/1900A
CORRENTE DI SPUNTO	8280/4140A	9900/4950A	11400/5700A
LUNGHEZZA CAVI	150 cm	150 cm	150 cm
SEZIONE CAVI	35 mm <sup>2</sup>	35 mm <sup>2</sup>	50 mm <sup>2</sup>
PRESA 12V AUSILIARIA	16A per salvamemorie	16A per salvamemorie	16A per salvamemorie
ALLARME DI POLARITÀ INVERSA	Sì	Sì	Sì
CAVO DI RICARICA DC12V	Opzionale	Opzionale	Opzionale
SISTEMA GAS-FREE	Sì	Sì	Sì
CONNETTORE PER CAVI AUSILIARI	No	No	Opzionale
DIMENSIONI	53x16x48 cm	53x16x48 cm	53x16x48 cm
PESO	21 Kg	22 Kg	28 Kg

## AVVIATORI CARRELLATI 12/24V

	BOS1224-LST	BOS1224-XLT	BOM1224-TRUCK
CORRENTE DI AVVIAMENTO	3300/1650A	3800/1900A	5280/2640A
CORRENTE DI SPUNTO	9900/4950A	11400/5700A	15840/7920A
LUNGHEZZA CAVI	150 cm	150 cm	180 cm
SEZIONE CAVI	50 mm <sup>2</sup>	50 mm <sup>2</sup>	70 mm <sup>2</sup>
PRESA 12V AUSILIARIA	16A per salvamemorie	16A per salvamemorie	16A per salvamemorie
ALLARME DI POLARITÀ INVERSA	Sì	Sì	Sì
CAVO DI RICARICA DC12V	Opzionale	Opzionale	No
SISTEMA GAS-FREE	Sì	Sì	Sì
CONNETTORE PER CAVI AUSILIARI	No	No	Opzionale
DIMENSIONI	53x16x48 cm	53x16x48 cm	47x34x97 cm
PESO	26 Kg	32 Kg	55 Kg

# AVVIATORI PROFESSIONALI PROPULSTATION

La soluzione definitiva ai problemi causati dalla mancata ricarica degli avviatori di emergenza. Mai più batterie "che non tengono la carica", o avviatori scarichi nel momento del bisogno.

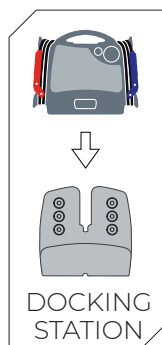

Le esclusive basi da Officina e da Veicolo assicurano una perfetta ricarica delle batterie dell'avviatore sia in postazione fissa che a bordo veicolo. Il sistema PROPULSTATION vi mantiene l'avviatore carico al 100% in ogni momento, avrete quindi avviamenti più sicuri e maggiore durata delle batterie.

Gli avviatori della serie PROPULSTATION sono costruiti con gli stessi componenti di altissima qualità utilizzati per le serie Powerbox.



	PPS12-M	PPS12-XL	PPS1224-XL	PPS1224-TRUCK
CORRENTE DI AVVIAMENTO	1380A	1900A	3800/1900A	5280/2640A
CORRENTE DI SPUNTO	4140A	5700A	11400/5700A	15840/7920A
LUNGHEZZA CAVI	155 cm	155 cm	135 cm	210 cm
SEZIONE CAVI	35 mm <sup>2</sup>	50 mm <sup>2</sup>	50 mm <sup>2</sup>	70 mm <sup>2</sup>
CARICATORE VEICOLARE	Opzionale	Opzionale	Opzionale	Opzionale
PRESA 12V AUSILIARIA	16A	16A	No	No
ALLARME DI POLARITÀ INVERSA	No	No	Sì	Sì
CAVO DI RICARICA DC12V	Sì	Sì	No	No
SISTEMA GAS-FREE	No	No	Sì	Sì
CONNETTORE PER CAVI AUSILIARI	No	No	No	Opzionale
DIMENSIONI	45x13x39 cm	45x13x39 cm	49x19x50 cm	50x54x110 cm
PESO	12 Kg	16 Kg	26 Kg	70 Kg





## SG2200 12V

SG2200 è in grado di avviare ripetutamente mezzi di media cilindrata, e di mettere in moto vetture fino a 3.000cc benzina e 2.800cc gasolio. Le pinze isolate e dotate di treccia di collegamento assicurano ottima presa sui poli batteria, necessaria a far passare l'elevata corrente di spunto. Dotato di lampada pivotante con protezione anti-scaricamento, voltmetro digitale e presa di corrente a 12V per salvamemorie protetta da fusibile termico, SG2200 ha inoltre una presa di corrente USB (5V, 500 mAh) che permette di mettere sotto carica i vostri apparecchi elettronici. Un caricabatteria integrato e cavi di generosa sezione e lunghezza completano l'equipaggiamento.



SG2200	
BATTERIA	AGM
USCITE	5V-1A 12V-10A per salvamemorie
CARICATORE 230V	Interno
CORRENTE DI AVVIAMENTO	750A
CORRENTE DI SPUNTO	2200A
CAVI	1,05 m - 25 mm <sup>2</sup>
DIMENSIONI	360x290x120 mm
PESO	9 Kg

# AVVIATORI SEMIPROFESSIONALI 12V

## EUROP ASSISTANCE

Tutti i prodotti I-STARTER sono dotati di una polizza di assistenza stradale Europ Assistance valida due anni su strade e autostrade di tutta Europa per veicoli fino a 35 quintali.



**MODELLO MIGLIORATO**



**NEW**

## I-STARTER 2.4 12V

Avviatore d'emergenza per vetture di media cilindrata, caricabatteria per smartphone, tablet ed altri dispositivi elettronici. Questo potente dispositivo è perfettamente sicuro anche in caso di uso non corretto da parte dell'utilizzatore. È dotato di due prese USB 5V e funzione "Boost" per avviare anche vetture senza batteria. Luce LED integrata, la pratica sacca in cordura e la Polizza EA completano la dotazione.



## I-STARTER 2.9 12V

Avviatore d'emergenza per vetture, SUV e fuoristrada, con un moderno schermo LED di facile lettura, uscita USB tipo QC3.0 per ricarica ultrarapida dei dispositivi compatibili e l'innovativa PD30W "Power Delivery", tecnologia di ingresso/uscita USB universale che può fornire tramite USB Type-C fino a 30W. Funzione "Boost" per avviare anche vetture senza batteria e luce LED integrata. La pratica sacca in cordura, il caricatore 230V e la Polizza EA completano la dotazione.



	I-STARTER 2.4	I-STARTER 2.9
BATTERIA	Litio-Polimero (LiPo)	Litio-Polimero (LiPo)
CAPACITÀ BATTERIA	10.000 mAh (37 Wh)	12000 mAh (44.4 Wh)
USCITE	5V-1A; 5V-2.1A; 12V per avviamento	Quick Charge (5V-3A; 9V-2A; 12V-1.5A); PD30W (5V-3A, 9V-3A, 12V-2.5A, 15V-2A, 20V-1.5A); 12V per avviamento
RICARICA	USB-C 5V 3A	PD30W (5V-3A, 9V-3A, 12V-2.5A, 15V-2A, 20V-1.5A)
TEMPO DI RICARICA	Circa 3 ore	Circa 2 ore
CORRENTE DI AVVIAMENTO	500A	500A
CORRENTE DI SPUNTO	1500A	1500A
CAVI	Innesto a 3 pin, con sistema di sicurezza e funzione "Boost"	Innesto a 3 pin, con sistema di sicurezza e funzione "Boost"
CARICATORE 230V	No	Sì
TEMPERATURE DI UTILIZZO	-20°C / 60°C	-20°C / 60°C
DIMENSIONI	164x86x33 mm	186x98x37 mm
PESO	350 gr	590 gr



**NEW**



## I-STARTER 3.6 12V

Avviatore d'emergenza per qualunque tipo di vettura, furgone e camper, con un moderno schermo LED di facile lettura, uscita 15V per ricarica di dispositivi generici audio-video, uscita USB tipo QC3.0 per ricarica ultrarapida dei dispositivi compatibili e l'innovativa PD30W "Power Delivery", tecnologia di ingresso/uscita USB universale che può fornire tramite USB Type-C fino a 30W. Funzione Boost per avviare anche vetture senza batterie e luce LED integrata. La pratica sacca in cordura, il caricabatteria rapido tipo 230V tipo QC3.0 e la Polizza EA completano la dotazione.



## I-STARTER 4.0 12V

Questo avviatore è la linea di confine con i modelli professionali, concepito esclusivamente per l'avviamento dei veicoli e non come batteria di scorta per dispositivi portatili. I cavi fissi, le pinze di generose dimensioni, la lunghezza dei cavi (distanza max poli 70 cm) e ovviamente la grande potenza disponibile, ne fanno uno strumento indispensabile per le operazioni di soccorso dei veicoli in panne. La struttura è molto funzionale, compatta e robusta, una potente luce led gli permette di illuminare il vano motore per operare in piena sicurezza in tutte le circostanze. Caricatori 230V 12V e Polizza EA in dotazione.



	I-STARTER 3.6	I-STARTER 4.0
BATTERIA	Litio-Polimero (LiPo)	Litio-Polimero (LiPo)
CAPACITÀ BATTERIA	16.000 mAh (59.2 Wh)	18.000 mAh (66.6Wh)
USCITE	Quick Charge (5V-3A; 9V-2A; 12V-1.5A); 15V-10A; PD30W (5V-3A, 9V-3A, 12V-2.5A, 15V-2A, 20V-1.5A); 12V per avviamento	5V-2A
RICARICA	PD30W (5V-3A, 9V-3A, 12V-2.5A, 15V-2A, 20V-1.5A)	15V-1A
TEMPO DI RICARICA	Circa 3 ore	Circa 6 ore
CORRENTE DI AVVIAMENTO	700A	800A
CORRENTE DI SPUNTO	2100A	2400A
CAVI	Innesto a 3 pin, con sistema di sicurezza e funzione "Boost"	Integrati, con sistema di sicurezza e funzione "Boost"
CARICATORE 230V	Ultrarapido QC3.0	Si
TEMPERATURE DI UTILIZZO	-20°C / 60°C	-20°C / 60°C
DIMENSIONI	244x108x32 mm	274x165x60 mm
PESO	745 gr	1,2 kg



## I-STARTER 6.0 12V

Un moderno Avviatore di Emergenza semiprofessionale di grande potenza, utilizzabile su tutte le vetture ed i veicoli commerciali con impianto elettrico a 12V. Dotato di potenti batterie al Litio-Ferro-Fosfato (LiFePO<sub>4</sub>), la tecnologia oggi ritenuta più sicura ed affidabile. Numerose funzioni di sicurezza proteggono le batterie e le centraline del veicolo da possibili errori dell'utilizzatore. Le dimensioni ed il peso ridotti ne consentono il trasporto a bordo della vettura o del furgone ed il pronto utilizzo in caso di bisogno. Caricatore 230V e polizza EA in dotazione.



## I-STARTER X 12/24V

Avviatore di emergenza combinato 12V-24V di grande potenza adatto a tutti i veicoli con sistema a 12V e all'avviamento saltuario di veicoli industriali 24V di media dimensione. Batterie al LiFePO<sub>4</sub> sicure in ogni condizione, cavi di generosa sezione con distanza massima tra i poli di 130cm. Le sue dimensioni ed il peso limitato lo rendono ideale anche per il trasporto in cabina, permettendo il riavvio del camion durante le trasferte in caso di bisogno. È dotato di una pratica presa di corrente 12V utilizzabile anche come salvamemorie, di due prese USB e di una luce LED ad alta potenza per operare in tutte le situazioni. Caricatore 230V e Polizza EA in dotazione.



	I-STARTER 6.0	I-STARTER X
BATTERIA	LiFePO <sub>4</sub> (Litio-Ferro-Fosfato)	LiFePO <sub>4</sub> (Litio-Ferro-Fosfato)
CAPACITÀ BATTERIA	31000 mAh (99.2Wh)	35000 mAh (112 Wh)
USCITE	5V-2.1A; Quick Charge 3.0 (5V-3A ;9V-2A;12V-1.5A); 12V-10A per salvamemorie; 12V per avviamento	5V-1A; 5V-2.1A; 12V-10A per salvamemorie; 12/24V per avviamento
RICARICA	Quick Charge 2.0 (5V-2A;9V-2A)	15V-1A
TEMPO DI RICARICA	Circa 7 ore	Circa 7 ore
CORRENTE DI AVVIAMENTO	1200A	12V 1200A; 24V 600A
CORRENTE DI SPUNTO	3600A	12V 3600A; 24V 1800A
CAVI	Integrati, con sistema di sicurezza e funzione "Boost"	Integrati, con sistema di sicurezza e funzione "Boost"
CARICATORE 230V	Ultrarapido QC3.0	Si
TEMPERATURE DI UTILIZZO	-20°C / 60°C	-20°C / 60°C
DIMENSIONI	266x239x119 mm	292x233x79 mm
PESO	2,6 Kg	2,7 Kg



# AVVIATORE SEMIPROFESSIONALE 12/24V



**NEW**

I-STARTER XL	
BATTERIA	Litio-Polimero (LiPo)
CAPACITÀ BATTERIA	56000 mAh (207.2 Wh)
USCITE	Quick Charge (5V-3A, 9V-2A, 12V-1.5A); 12V-10A per salvamemorie; 12/24V per avviamento
CARICATORE 230V	2A
TEMPO DI RICARICA	Circa 4 ore
CORRENTE DI AVVIAMENTO	12V 1500A; 24V 700A
CORRENTE DI SPUNTO	12V 4500A; 24V 2100A
CAVI	Integrati, con sistema di sicurezza e funzione "Boost"
TEMPERATURE DI UTILIZZO	-40°C / 60°C
DIMENSIONI	260x188x148 mm
PESO	2,8 Kg

## I-STARTER XL 12/24V

Avviatore di emergenza combinato 12V-24V di eccezionale potenza e compattezza, del peso di soli 2.8Kg. Le sue batterie Litio-Polimero (LiPo) da 56000 mAh e la sua potenza di picco lo rendono idoneo all'utilizzo su qualunque tipo di veicolo a 12V comprese le macchine movimento terra, e su qualunque veicolo industriale con sistema 24V. I cavi di generosa sezione possono operare su poli batteria fino a 140cm di distanza. Ideale per il trasporto in cabina e per l'utilizzo sui mezzi di soccorso. È dotato di una pratica presa di corrente 12V utilizzabile anche come salvamemorie, di una presa di ricarica rapida USB QC e di una luce LED ad alta potenza per operare in tutte le situazioni. Caricatore 230V e Polizza EA in dotazione.





## I-BOX

### NEXT GENERATION POWER STATIONS

Le Power Station Portatili sono dispositivi tecnologicamente avanzati che offrono una nuova possibilità di alimentazione elettrica in movimento. Estremamente compatte e portatili sono progettate per fornire energia quando serve, consentendo di caricare e alimentare una vasta gamma di dispositivi elettronici, come telefoni cellulari, tablet, laptop, elettrodomestici elettrici e persino attrezzature da campeggio.

L'utilizzo delle Power Station Portatili è ovviamente vantaggioso in situazioni in cui non è disponibile l'alimentazione elettrica tradizionale o quando si è in viaggio o in campeggio. I nostri dispositivi sono dotati di batterie al LiFePO<sub>4</sub> ad alta capacità che possono essere ricaricate tramite diverse fonti, come pannelli solari, prese di corrente o persino dalla presa accendisigari della vostra auto. Con le nostre PB20 e PB22 avrete una soluzione autonoma ed ecologica per soddisfare le esigenze energetiche quando sarete lontani dalle infrastrutture elettriche convenzionali. Le Power Station Portatili offrono inoltre una maggiore sicurezza e convenienza rispetto all'uso delle tradizionali batterie a 12V. Un potente inverter fornisce energia alle prese AC da 220V, vi sono diverse porte USB e anche una presa 12V in CC. Un chiaro display a LED permette di monitorare consumo e autonomia residua, le funzioni di protezione da sovraccarico, cortocircuito e surriscaldamento permettono di operare in piena sicurezza.

Le nostre Power Station sono inoltre un'alternativa ecologica a fonti di energia tradizionali come i generatori a combustibile fossile. Questi dispositivi alimentati da batteria sono silenziosi, privi di emissioni nocive e rappresentano una soluzione ecologicamente sostenibile per le esigenze di alimentazione portatile in mille occasioni dove l'energia è necessaria per il lavoro o per il tempo libero.

Sia che si tratti di viaggiare, campeggiare o affrontare situazioni lavorative all'aperto, le nostre Power Station offrono una soluzione innovativa, sicura e conveniente per soddisfare le necessità energetiche in modo sostenibile per l'ambiente.





## PB-20

La Power Station PB20 con la sua batteria da 640Wh al Lito-Ferro-Fosfato (LiFePO4) e le sue multiple possibilità di ricarica è il compagno ideale per ogni attività all'aperto. L'unità è dotata di un inverter 220V da 600W ad Onda Sinusoidale Pura (Sine Wave) in grado di alimentare alla perfezione qualunque dispositivo elettronico senza alcun problema, tramite due prese Schuko nella parte frontale. Sono presenti anche una presa USB-C, due USB 5V/2.4A e una presa USB QC3.0 per la ricarica di telefoni, macchine fotografiche e altri dispositivi. Una presa 12V per spine accendisigaro e due prese 10V-14,4V / 10A completano la dotazione di uscite di corrente. La PB20 può essere ricaricata tramite il suo caricatore 220V in dotazione, con un pannello solare di max 65W e in auto tramite il cavo dedicato con spina accendisigaro. La luce LED integrata da 12W permette di illuminare per moltissime ore l'ambiente circostante, ed il grande display LED retroilluminato permette di avere sempre sott'occhio il consumo istantaneo, l'autonomia e la capacità residua. Con un peso di soli 9,3 kg è uno dei modelli più leggeri e compatti del mercato. Possibilità di abbinare la batteria aggiuntiva PB23 per aumentare l'energia disponibile fino a 1280 Wh. Alcuni esempi di applicazione: fino a 17 ore di funzionamento di un refrigeratore portatile, fino a 12 ore di alimentazione di un TV32 pollici, fino a 28 ricariche di un I-Pad, o 87 ricariche di un I-Phone, fino a 10 ricariche di un drone etc etc.

## PB-22

La Power Station PB22 grazie alla sua potente batteria da 1408Wh al Lito-Ferro-Fosfato (LiFePO4) e le sue multiple possibilità di ricarica è uno strumento che si adatta a mille situazioni di lavoro e di svago. L'unità è dotata di un inverter 220V da 1500W ad Onda Sinusoidale Pura (Sine Wave) in grado di alimentare alla perfezione qualunque dispositivo elettronico o utensile elettrico senza alcun problema, tramite tre prese Schuko nella parte frontale. Sono presenti anche due prese USB-C, due USB 5V/2.4A e una presa USB QC3.0 per la ricarica di telefoni, macchine fotografiche e altri dispositivi. Una presa 12V per spine accendisigaro e due prese 10V-14,4V / 10A completano la dotazione di uscite di corrente. La PB22 può essere ricaricata tramite il suo caricatore 220V in dotazione, con un pannello solare di max 200W e in auto tramite il cavo dedicato con spina accendisigaro. La luce LED integrata da 12W permette di illuminare per moltissime ore l'ambiente circostante, ed il grande display LED retroilluminato permette di avere sempre sott'occhio il consumo istantaneo, l'autonomia e la capacità residua. Il peso di 17,2kg viene sostenuto da una ampia e robusta maniglia superiore. Possibilità di abbinare la batteria aggiuntiva PB26 per aumentare l'energia disponibile fino a 2816 Wh. Alcuni esempi di applicazione: fino a 35 ore di funzionamento di un refrigeratore portatile, fino a 25 ore di alimentazione di un TV32 pollici, fino a 62 ricariche di un I-Pad, o 190 ricariche di un I-Phone, fino a 20 ore di lavoro con un PC portatile, possibilità di lavoro con trapani, smerigliatrici etc etc.



Output short-circuit protection



Output over-current protection



Over-charge protection



Over-discharge protection



Over-temperature protection



DC anti-reverse charge protection



Reverse polarity protection



Ultimate low electricity consumption protection

I-BOX PB-20	
BATTERIA	LiFePO <sub>4</sub> (Litio-Ferro-Fosfato)
CAPACITÀ BATTERIA	200.000mAh (640Wh)
RICARICA	DC 12-30V (65W, supporta la ricarica dall'auto, ricarica solare)
USCITE USB	USB-C PD60W(5V-3A,9V-3A,12V-3A,15V-3A,20V-3A); 2x 5V-2.4A; QC3.0(5V3A,9V-2A,12V-1.5A)
USCITE DC	Presse 12V 2x DC 10V-14.4V/10A
USCITE AC	2x Schuko 220V 50Hz
INVERTER	220V da 600W (1200W picco) ad Onda Sinusoidale Pura
TEMPERATURE DI UTILIZZO	-20°C / 55°C
TEMPERATURE DI RICARICA	0°C / 55°C
DIMENSIONI	263x221x215.8 mm
PESO	9,3 Kg



# PB-22 SCHEDA TECNICA

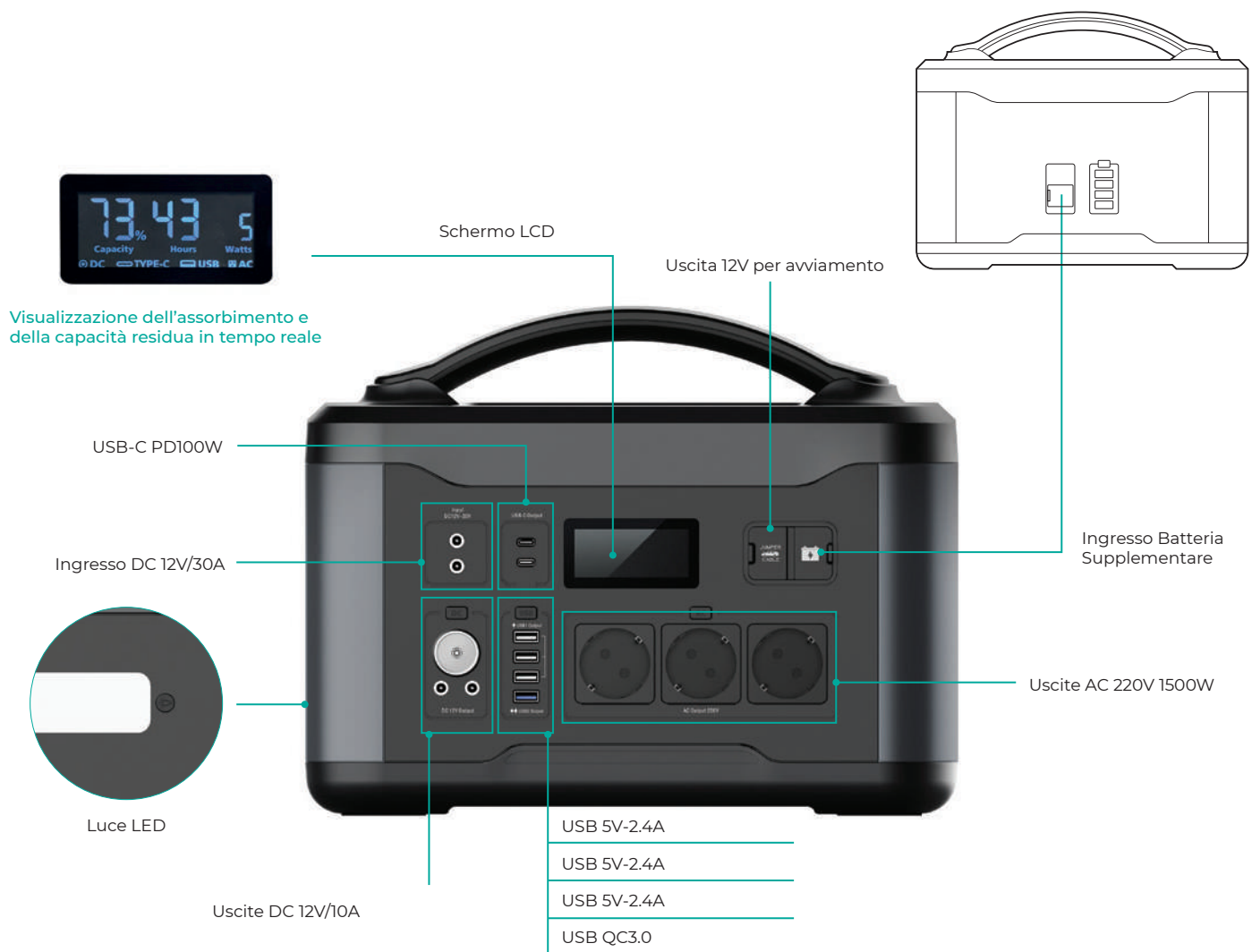

Output short-circuit protection



Output over-current protection



Over-charge protection



Over-discharge protection



Over-temperature protection



DC anti-reverse charge protection



Reverse polarity protection



Ultimate low electricity consumption protection

I-BOX PB-22	
BATTERIA	LiFePO <sub>4</sub> (Litio-Ferro-Fosfato)
CAPACITÀ BATTERIA	440.000mAh (1408Wh)
RICARICA	DC 12-30V (max 200W, supporta la ricarica dall'auto, ricarica solare)
USCITE USB	2x USB-C PD100W(5V-3A,9V-3A,12V-3A,15V-3A,20V-3A); 3x 5V-2.4A; QC3.0(5V3A,9V-2A,12V-1.5A)
USCITE DC	Presse 12V 2x DC 12V/10A
USCITE AC	3x Schuko 220V 50Hz
INVERTER	220V da 1500W (3000W picco) ad Onda Sinusoidale Pura
TEMPERATURE DI UTILIZZO	-20°C / 55°C
TEMPERATURE DI RICARICA	0°C / 55°C
DIMENSIONI	360x270x280 mm
PESO	17,2 Kg

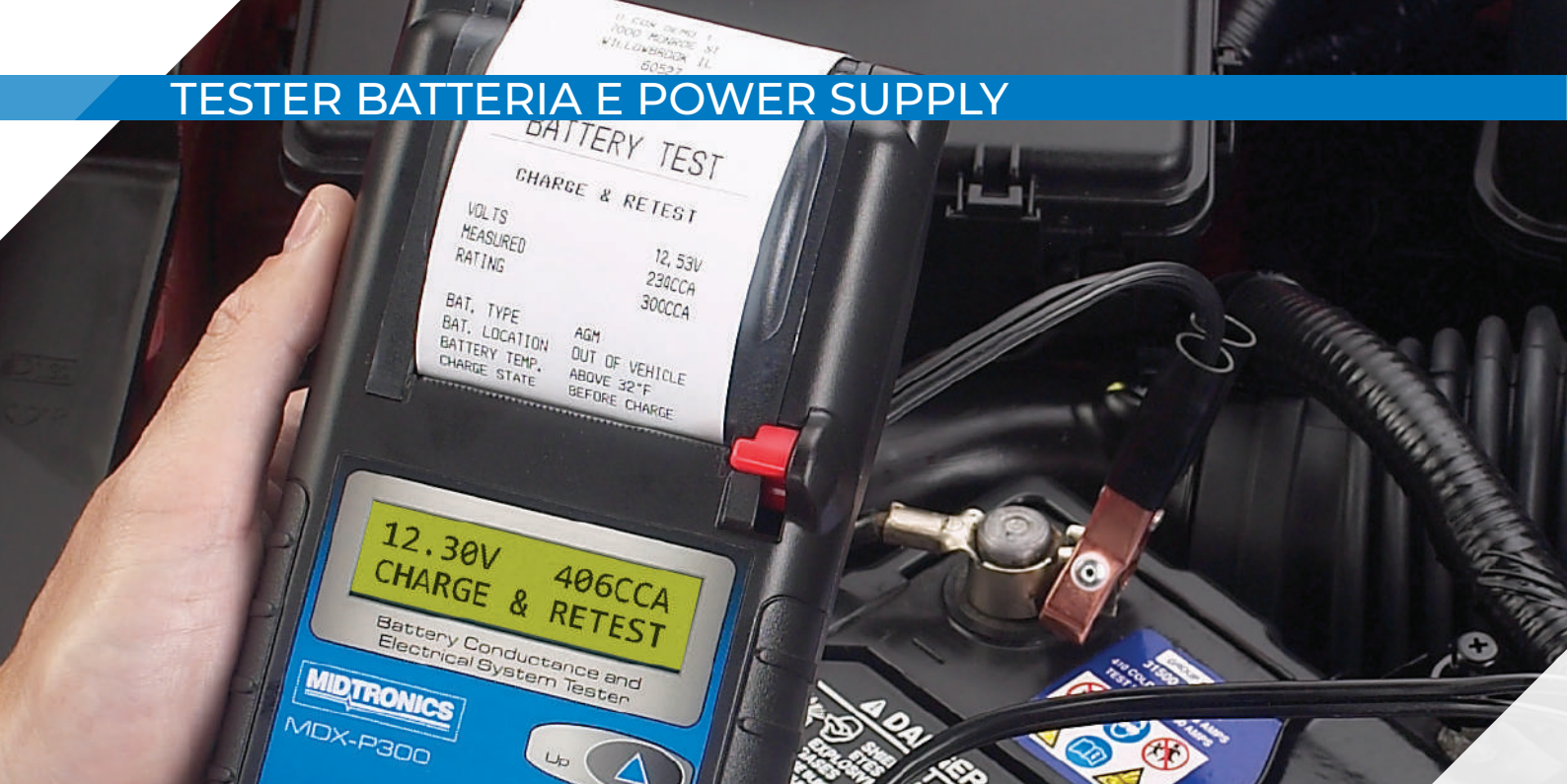

## TESTER BATTERIA E POWER SUPPLY

Le batterie al piombo continueranno per molti anni ancora ad essere la fonte principale di energia dei veicoli a motore, e anche sulle vetture elettriche è generalmente prevista una batteria convenzionale 12V da dedicare alle utenze ed ai servizi.

Strumenti di test avanzati faranno quindi parte anche in futuro delle dotazioni delle officine per verificare lo stato di questa importante parte della vettura, fonte di buona parte dei fermi macchina e dei problemi derivati da una scarsa ricarica o manutenzione.

Midtronics propone una gamma completa di tester professionali per ogni tipo di batteria al piombo esistente sul mercato, dalle piccole AGM da moto alle grandi EFB per autoveicoli dotati di sistemi S&S.

Intec propone uno strumento estremamente compatto e di facile uso, in grado di operare anche sulle batterie al litio dei motocicli più moderni e di testare in modo rapido e sicuro i sistemi di avviamento e ricarica dei veicoli.

E siccome le batterie vengono sollecitate in modo assai pesante negli showroom delle concessionarie per le innumerevoli prove cui sono sottoposte dai clienti, INTEC presenta I-CHARGE120 un moderno Caricabatteria e Mantentore di carica da 120Ah dedicato a questa specifica esigenza e per le operazioni di riprogrammazione delle centraline. La sua ridotta altezza gli permette di essere comodamente posizionato al di sotto delle vetture, ed i cavi staccabili permettono un più facile passaggio nel vano motore



IP20

## SOLUZIONE DI RICARICA EFFICACE E SEMPLICE DA USARE

### I-CHARGE 120 12V-120A

#### Progettato per applicazioni di Showroom e Riprogrammazione

Il caricabatteria ed alimentatore I-CHARGE 120 fornisce un'alimentazione pulita ed affidabile fino a 120Amps per la ricarica ed il mantenimento dello stato di carica della batteria durante le operazioni di riprogrammazione e di manutenzione complessa, nonché nell'autosalone.

- Evita potenziali danni alla batteria dovuti a scarica eccessiva durante la manutenzione del veicolo.
- Mantiene le impostazioni degli accessori e dell'elettronica del veicolo
- Riporta la batteria in condizioni ottimali per evitare potenziali mancati avviamenti e garantire la soddisfazione del cliente

#### Alimentazione CC pulita e stabile

Tensioni selezionabili di 13,8, 14,4 e 14,8 VDC per il mantenimento della

batteria, la riprogrammazione e gli eventi di manutenzione prolungati ed il Pass Thru.

- Profilo basso per l'installazione sotto i veicoli
- A richiesta set di cavi lunghezza mt. 6 (codice I-CHARGE120/C6)
- Maniglia di trasporto integrata
- Pinze professionali in ottone

#### Protezione totale

- Inversione di polarità
- Corto circuito
- Voltaggio errato
- Sovraccarico

I-CHARGE 120	
ALIMENTAZIONE	110V-240V 50/60Hz
CORRENTE DI CARICA	10-120 A
CAPACITÀ BATTERIE IN RICARICA	10-1200 Ah
CAPACITÀ BATTERIE IN MANTENIMENTO	10-3600 Ah
VOLTAGGIO	Selezionabile da 13,8 a 14,8 V
TIPO BATTERIE	WET, AGM, LiFePO <sub>4</sub>
POTENZA ASSORBITA	1800W
SEZIONE CAVI	25 mm <sup>2</sup>
LUNGHEZZA CAVI CON PINZE	2,5 m (6 m opzionali)
LUNGHEZZA CAVO DI ALIMENTAZIONE	1,7 m
DIMENSIONI	300x400x150 mm
PESO	8,5 Kg





## CPX SERIES

Con questo strumento MIDTRONICS realizza un nuovo metodo di testing grazie ad una tecnologia brevettata "Conductance Profiling", che è in grado di identificare le batterie con una ridotta Riserva di Capacità. Questo è un dato essenziale per una corretta valutazione delle batterie che devono supportare la crescente domanda di energia nei moderni veicoli. I tester della serie CPX dispongono di un display a colori da 3,5" e di connessioni Bluetooth e Wi-Fi per comunicare con l'utente e condividere le informazioni.

Un data base dei veicoli più diffusi e delle batterie Start&Stop è incluso ed aggiornabile tramite servizi ed accessori opzionali.

Il sensore di temperatura a infrarossi permette una maggiore accuratezza dei test.

La versione CPX-900P dispone di una stampante termica integrata per la stampa immediata dei risultati del test.



**2**  
anni

## DOCKING STATION

CPX-901 - Accessorio opzionale

	CPX-900	CPX-900P
CAMPO OPERATIVO	100-3000 EN/SAE	100-3000 EN/SAE
NORME GESTITE	EN, EN2, CCA, SAE, DIN, IEC, JIS, MCA	EN, EN2, CCA, SAE, DIN, IEC, JIS, MCA
TIPO BATTERIE	WET, MF, AGM, AGM SPIRAL, EFB, GEL	WET, MF, AGM, AGM SPIRAL, EFB, GEL
VOLTMETRO	1V - 30V	1V - 30V
VOLTAGGIO BATTERIE	6V - 12V	6V - 12V
TEST ALTERNATORE AVVIAMENTO	Avanzato, 12V e 24V	Avanzato, 12V e 24V
STAMPANTE	No	Integrata
LUNGHEZZA CAVI	120 cm	120 cm
DIMENSIONI (SENZA CAVI)	280x145x110 mm	280x145x110 mm
PESO	1,5 Kg	1,6 Kg



## MDX-335P

Tester professionale di MIDTRONICS con stampante integrata, esegue prove complete della batteria in modo rapido e preciso. I risultati possono essere stampati ed esaminati con il cliente per una maggiore efficacia delle operazioni di manutenzione. Rispetto al modello 325 permette la stampa dei dati dell'officina che esegue il test, la rimozione della carica superficiale e una migliore analisi del sistema di ricarica. I numerosi standard di lettura e la possibilità di analizzare anche le batterie AGM e GEL ne fanno uno strumento completo per l'officina. Grazie alla batteria interna può effettuare prove anche su batterie profondamente scariche.



## MDX-545P

Tester professionale MDX545P di Midtronics che, grazie alle sue caratteristiche esclusive ed alla stampante termica integrata, rappresenta lo strumento ideale per l'analisi delle batterie degli autoveicoli, inclusi quelli dotati di batterie EFB per la funzione Start&Stop. Effettua non solo il test delle batterie, ma dell'intero sistema di ricarica e di avviamento del veicolo. Permette di rimuovere la carica superficiale della batteria e ha una speciale funzione per testare le batterie nuove e non ciclate. La stampa dello scontrino può essere completata dai dati dell'officina, ed i cavi da 120 cm sono sostituibili in caso di usura eccessiva. L'unità è aggiornabile a nuovi software per mezzo di uno slot SD.



## MDX655P START & STOP

Tester professionale di MIDTRONICS con la possibilità di testare batterie di auto, moto e veicoli industriali, nelle tipologie WET, MF, AGM, AGM SPIRAL e GEL. Inoltre dispone di un archivio specifico per le batterie EFB di nuova generazione dei veicoli Start&Stop. Il software di questo modello può essere aggiornato grazie allo slot per schede SD in dotazione. Oltre al normale algoritmo di analisi è presente una modalità speciale per il test di batterie non ciclate, e l'analisi rapida di batterie identiche in serie, caratteristiche molto apprezzate dai commercianti di batterie. Lo scontrino fornito dalla stampante termica integrata contiene tutti i dati del test, compresi gli estremi dell'officina che lo ha eseguito. È possibile effettuare test molto accurati sul sistema di avviamento e di ricarica di veicoli a 12V e a 24 V. Vengono testate batterie da 6V e da 12V, secondo tutti gli standard più diffusi. I cavi sono sostituibili in caso di usura o danneggiamento.

	MDX-335P	MDX-545P	MDX-655P START&STOP
CAMPO OPERATIVO	100 – 900 EN	100 – 1200 EN/SAE	100 – 2000 EN/SAE
NORME GESTITE	CCA, EN, DIN, SAE, IEC	EN, SAE, DIN, IEC, JIS	EN, SAE, DIN, IEC, JIS
TIPO BATTERIE	WET, MF, AGM, GEL	WET, MF, AGM, AGM SPIRAL, GEL, EFB	WET, MF, AGM, AGM SPIRAL, GEL, EFB
VOLTMETRO	0,9V – 16V	1V – 30V	1V – 30V
VOLTAGGIO BATTERIE	12V	12V	6V – 12V
TEST ALTERNATORE AVVIAMENTO	Semplificato 12V	Si, 12V	Avanzato 12V – 24V
STAMPANTE	Termica integrata	Termica integrata	Termica integrata
LUNGHEZZA CAVI	55 cm	120 cm	305 cm
DIMENSIONI (SENZA CAVI)	230x102x65 mm	270x100x50 mm	265x102x65 mm
PESO	500 gr	680 gr	680 gr

## MAR-800P

Questo tester professionale di MIDTRONICS è stato studiato espressamente per la verifica delle batterie nel settore marino. Il software di questo modello può essere aggiornato grazie allo slot per schede SD in dotazione. Oltre al normale algoritmo di analisi è presente una modalità speciale per il test di batterie non ciclate, e per la stima della capacità residua delle batterie di servizio. Genera coppie di batterie per l'abbinamento a 24V secondo la loro resistenza interna. Lo scontrino fornito dalla stampante termica integrata contiene tutti i dati del test, compresi gli estremi dell'imbarcazione. È possibile effettuare test molto accurati sul sistema di avviamento e di ricarica di sistemi a 12V e a 24V. Vengono testate batterie da 12V, secondo tutti gli standard più diffusi. I cavi sono sostituibili in caso di usura o danneggiamento. L'unità è protetta da un robusto guscio in gomma.

## EXP-1000

EXP-1000 strumento in grado di testare con impareggiabile precisione ogni componente dell'impianto elettrico, dalla batteria al sistema di avviamento, all'alternatore. Capacità di testing da 100 a 3000 EN su tutti i tipi di batteria al piombo da 6V e 12V, con analisi completa dei sistemi di avviamento e ricarica. Il sistema di base è espandibile con una serie di cavi accessori opzionali per le funzioni di multimetro digitale e amperometro.

## EXP-1000HD

EXP-1000HD strumento in grado di testare con impareggiabile precisione ogni componente dell'impianto elettrico, dalla batteria al sistema di avviamento, all'alternatore. Capacità di testing da 100 a 3000 EN su tutti i tipi di batteria al piombo da 12V, con analisi completa dei sistemi di avviamento e ricarica a 12V e 24V. Questa versione è stata sviluppata espressamente per il mondo del trasporto pesante con sistemi a 24V e incorpora diverse funzioni per la diagnosi delle batterie multiple.



## A088

Stampante termica ad infrarossi utilizzabile con i modelli della serie 600 e della serie 1000. Alimentazione con 4 batterie AA ricaricabili in dotazione, completa di caricabatteria. Dimensioni: 80x150x55 mm, Peso: 400gr.

## A018

Pinza amperometrica induttiva utilizzabile sui modelli EXP-1000 e EXP1000HD. Risoluzione di 25mA. Lunghezza cavi: 300 cm, campo operativo: 0-600 A



A088



A018

	MAR-800P	EXP-1000	EXP-1000HD
CAMPO OPERATIVO	100 – 2000 EN/SAE	100 – 3000 EN/SAE	100 – 3000 EN/SAE
NORME GESTITE	MCA, EN, CCA, JIS, DIN, SAE, IEC	EN, SAE, DIN, IEC, JIS	EN, SAE, DIN, IEC, JIS
TIPO BATTERIE	WET, MF, AGM, AGM SPIRAL, GEL	WET, MF, AGM, AGM SPIRAL, GEL	WET, MF, AGM, AGM SPIRAL, GEL
VOLTMETRO	1V – 30V	1V – 30V	1V – 30V
VOLTAGGIO BATTERIE	12V	6V – 12V	12V
TEST ALTERNATORE AVVIAMENTO	Avanzato 12V – 24V	Avanzato 12V	Avanzato 12V – 24V
STAMPANTE	Termica integrata	Opzionale, termica a infrarossi	Opzionale, termica a infrarossi
LUNGHEZZA CAVI	305 cm	300 cm	425 cm
DIMENSIONI (SENZA CAVI)	310x130x70 mm	230x102x65 mm	230x102x65 mm
PESO	985 gr	630 gr	630 gr





## SA2000

Un tester compatto ed economico, facile da usare e dalle prestazioni professionali.

Può testare batterie al piombo di tutti i tipi in una gamma molto ampia di capacità (da 100 a 2000 EN) ed ha una funzione specifica per le batterie al litio in uso sui motocicli più moderni.

In pochi secondi fornisce lo stato di carica della batteria, la sua capacità di avviamento secondo le Norme più diffuse ed offre un'analisi del sistema di ricarica della vettura.

SA2000	
CAMPO OPERATIVO	100-2000 EN
NORME GESTITE	CCA, EN, IEC, DIN, JIS
TIPO BATTERIE	WET, MF, AGM, GEL, LiFePO <sub>4</sub> *
VOLTMETRO	Min. 9V Max 15V
VOLTAGGIO BATTERIE	12V
TEST ALTERNATORE AVVIAMENTO	Sì, 12V
STAMPANTE	No
LUNGHEZZA CAVI	90 cm
DIMENSIONI (SENZA CAVI)	126x78x28 mm
PESO	200 gr

(\*) solo moto



## BATTERIE AVVIAMENTO

BATTERIE LITIO-FERRO-FOSFATO (LiFePO<sub>4</sub>)

Una linea completa di batterie avviamento LiFePO<sub>4</sub> per il mercato motociclistico e ATV (Quad e altri veicoli del genere) innovativa e più sicura rispetto ai prodotti esistenti sul mercato.

La tecnologia è LiFePO<sub>4</sub> (litio-ferro-fosfato), estremamente affidabile e stabile, a differenza delle batterie LiPo (Polimeri litio) che hanno dimostrato dei limiti in termini di affidabilità, prestazioni e soprattutto sicurezza.

Le POWEROAD non sono solo estremamente potenti in termini di capacità di spunto, se comparate con le analoghe al piombo, ma sono anche molto robuste grazie ad una cassa rinforzata da nervature rigide.

Sono dotate di un monitor dello stato di carica e ci sono solo 11 modelli per sostituire oltre 50 referenze della Yuasa (marchio di riferimento per la codifica delle batterie moto). Questo viene ottenuto grazie ad una serie di spaziatori in gomma, compresi nella confezione, da utilizzare in quanto a parità di potenza la POWEROAD è molto più compatta della corrispondente al piombo.

E, ovviamente, una batteria POWEROAD è molto, molto più leggera.





## Batteria Piombo-Acido\*



**5,4 Kg**

## Batteria corrispondente POWEROAD



**0,9 Kg**

(\*) Installata di serie sulla moto più venduta in Italia (fonte: Moto.it)

## CARATTERISTICHE BATTERIE AVVIAMENTO

- Lunga vita operativa. Può durare fino a 5-8 anni se usata correttamente, ovvero oltre il doppio di una batteria al piombo-acido.
- Tecnologia con celle al Lito-Ferro-Fosfato (LiFePO<sub>4</sub>) altamente efficienti, con una capacità di scarica massima fino a 70 Cicli.
- Prestazioni migliori dei maggiori competitors alle basse temperature.
- Autoscarica estremamente ridotta. La batteria è ancora in grado di avviare il veicolo dopo un anno di stoccaggio a temperatura ambiente (compresa tra 0° C e 25° C).
- Grazie all'elevata densità energetica, pesa un terzo della corrispondente batteria al piombo-acido.
- Il circuito di equalizzazione delle celle durante la ricarica protegge la batteria dalla sovraccarica.
- Cassa in grado di resistere a temperature di 230°C e a prova di acqua.
- Temperatura operativa tra -20°C e 55°C.

MONITOR STATO DI CARICA



	CAPACITÀ	POLARITÀ	DIMENSIONI	PESO
PLFE-C22S	2Ah	- +	87x50x89 mm	0,5 Kg
PLFP-7L	2Ah	- +	107x56x85 mm	0,55 Kg
PLFP-9R	3Ah	+ -	134x65x92 mm	0,78 Kg
PLFP-14BR	4Ah	+ -	134x65x92mm	0,95 Kg
PLFP-14BL	4Ah	- +	134x65x92 mm	0,95 Kg
PLFP-14R	4Ah	+ -	148x86x105 mm	1,06 Kg
PLFP-18R	5Ah	+ -	148x86x105 mm	1,16 Kg
PLFP-18L	5Ah	- +	148x86x105 mm	1,16 Kg
PLFP-20R	6Ah	+ -	148x86x105 mm	1,28 Kg
PLFP-20L	6Ah	- +	148x86x105 mm	1,28 Kg
PLFP-30R	8Ah	+ -	165x86x130 mm	1,62 Kg
PLFP-30L	8Ah	- +	165x86x130 mm	1,62 Kg

Per la ricerca della corrispondenza con i codici Yuasa delle batterie al Piombo fare riferimento al catalogo specifico o al sito [poweroad.it](http://poweroad.it)



### ASSISTENZA PNEUMATICI

GONFIAERIPARA è il marchio INTEC per i kit di riparazione rapida degli pneumatici, dalla bicicletta al veicolo commerciale la foratura non è più un problema.

In pochi minuti potrete ripartire senza affrontare il pesante compito di sostituire la ruota.

Lo speciale liquido sigillante AIRMAN è in grado di riparare forature causate da oggetti fino a 10mm di diametro, è omologato da primarie case costruttrici ed è pienamente compatibile con i sensori TPMS (Tire Pressure Monitoring System) di serie sui veicoli di ultima generazione.

Il piccolo VT100 è il primo sistema dedicato al mondo delle moto che non richiede la rimozione del valvolino.

E se la riparazione non fosse possibile, l'esclusiva polizza Europ Assistance vi garantisce 2 anni di soccorso su strade e autostrade di tutta Europa e per veicoli fino a 35 q.li immatricolati in Italia.

Per il gommista disponiamo di una serie di attrezzature in grado di rendere più facile il trasporto ed il montaggio delle ruote, nonché il loro stallonamento e ritallonamento, un compito spesso difficile e delicato.

La serie BEAD BAZOOKA, un'esclusiva di INTEC oggi disponibile anche per i grandi veicoli agricoli o movimento terra.

**GONFIAERIPARA**



## EUROP ASSISTANCE

Tutti i prodotti GONFIAERIPARA sono dotati di una polizza di assistenza stradale Europ Assistance valida due anni su strade e autostrade di tutta Europa per veicoli fino a 35 quintali.

### VT100

Il VT100 è il primo kit studiato per il mondo delle due ruote e degli ATV (Quad, tricicli etc) che non richiede lo smontaggio del valvolino. Le sue dimensioni estremamente compatte ne rendono possibile lo stivaggio in qualsiasi sottosella, vano attrezzi, bauletto. La confezione comprende un potente compressore da 8A, il serbatoio del liquido sigillante e diversi accessori di connessione alla batteria della moto (pinze, occhielli, cavo accendisigaro). Il liquido sigillante è rimovibile con semplice acqua e non danneggia i sistemi TPMS. Codice ricambio: VT100SP.



**PICCOLO E POTENTE**

**NEW**



### VO500

Il Gonfiaeripara modello VO500 è il più semplice e compatto kit di riparazione per vetture disponibile sul mercato. La nuova ed efficace formulazione del liquido sigillante ne permette l'uso su vetture di qualunque cilindrata e sui veicoli commerciali leggeri (max 3 bar), come anche su moto e biciclette. Richiede lo smontaggio del valvolino, operazione resa semplice da uno speciale accessorio. Codice ricambio: VO500SP.



### VT300

Il Gonfiaeripara VT300 è il kit di Intec per vetture di piccola e media cilindrata. È un prodotto ampiamente utilizzato in primo impianto per la sua sicurezza e semplicità d'uso, in quanto non richiede lo smontaggio del valvolino. La speciale formulazione del liquido sigillante, rimovibile con acqua, non influisce sulla funzionalità del sistema TPMS. Compressore con alimentazione 12V. Codice ricambio: VT300SP.



	VT100	VO500	VT300
POTENZA COMPRESSORE	8A	10A	10A
ALIMENTAZIONE	12V - occhielli, pinze o spina accendisigari	12V - spina accendisigari	12V - spina accendisigari
QUANTITÀ LIQUIDO	100 ml	500 ml	300 ml
DIMENSIONI	110x95x70 mm	159x150x90 mm	205x155x85 mm
PESO	650 gr	1,38 Kg	1,2 Kg



## EUROP ASSISTANCE

Tutti i prodotti GONFIAERIPARA sono dotati di una polizza di assistenza stradale Europ Assistance valida due anni su strade e autostrade di tutta Europa per veicoli fino a 35 quintali.

### VT440

Il più moderno sistema integrato di riparazione pneumatici oggi disponibile sul mercato, offre all'automobilista la massima comodità e rapidità di utilizzo in caso di bisogno. La scelta tra semplice regolazione della pressione e riparazione del pneumatico avviene per mezzo di un comodo selettore. La quantità di liquido e la potenza del compressore permettono di operare anche su vetture di grossa cilindrata e SUV. Codice ricambio VT440SP.



### VT450

Sistema di riparazione pneumatici comodo e di rapido utilizzo in caso di bisogno. La quantità di liquido e la potenza del compressore permettono di operare anche su vetture di grossa cilindrata e SUV. Il liquido sigillante è compatibile con i sistemi TPMS e può essere rimosso con acqua. Non richiede lo smontaggio del valvolino, in dotazione gli accessori di gonfiaggio per palloni, biciclette etc. Alimentazione 12V. Codice ricambio VT450SP.



### VT620

Uno speciale kit di Gonfiaeripara sviluppato per camper, caravan e furgoni, che richiedono alte pressioni di gonfiaggio con volumi d'aria molto elevati. Il kit comprende un potente compressore da 12V-15A dotato di cavi di alimentazione da 8 metri per poter arrivare anche alle ruote posteriori del furgone, mentre la connessione avviene direttamente sui poli della batteria per non sottoporre la presa accendisigari a carico eccessivo. Codice ricambio VT620SP.



"ALL IN ONE"



	VT440	VT450	VT620
POTENZA COMPRESSORE	15A	10A	15A
ALIMENTAZIONE	12V - spina accendisigari	12V - spina accendisigari	12V - pinze
QUANTITÀ LIQUIDO	440 ml	450 ml	620 ml
DIMENSIONI	300x160x70 mm	250x150x70 mm	280x170x100 mm
PESO	1,9 Kg	1,5 Kg	2,3 Kg





## VT100SP

Liquido ricambio per VT100



## VO500SP

Liquido ricambio per VO500



## VT300SP

Liquido ricambio per VT300



## VT440SP

Liquido ricambio per VT440



## VT450SP

Liquido ricambio per VT450



## VT620SP

Liquido ricambio per VT620

	VT100SP	KC74SP	VT300SP	VT440SP	VT450SP	VT620SP
QUANTITÀ LIQUIDO	100 ml	300 ml	300 ml	440 ml	450 ml	620 ml
DIMENSIONI	110x95x35 mm	75x75x130 mm	70x70x160 mm	60x60x230 mm	85x85x135mm	85x85x160mm
PESO	0,2 Kg	0,4 Kg	0,5 Kg	0,7 Kg	0,7 Kg	1,0 Kg



**RICAMBIO UNIVERSALE**

## 65-005

Ricambio conforme all'originale per vetture delle seguenti case automobilistiche: Audi, BMW, Citroen, Chevrolet, Daewoo, FIAT, Ford, Hunday, Kia, Mazda, Mercedes-Benz, Mitsubishi, Nissan, Opel, Peugeot, Renault, Saab, Seat, Skoda, Subaru, Suzuki, Toyota, Volvo, Volkswagen. ATTENZIONE: la compatibilità riguarda il liquido sigillante, il modello di bottiglia e di attacco deve essere verificato tramite confronto con la dotazione di serie.



65-005	
QUANTITÀ LIQUIDO	450 ml
DIMENSIONI	85x85x135mm
PESO	0,7 Kg

# COMPRESSORE PORTATILE 12V

**NEW**



## MIDI-12

Il MIDI12 è un potente compressore portatile alimentato dalla 12V di bordo tramite la presa accendisigaro.

Compatto e leggero (meno di 1 kg), è in grado di raggiungere una pressione di oltre 10bar, cosa che lo rende idoneo a qualunque tipo di gonfiaggio, anche di pneumatici dei camper o delle bici da corsa.

Il pratico display ed il settaggio automatico della pressione rendono il suo uso facile e sicuro. La lampada Led integrata ne permette l'uso in qualunque condizione.

Ideale per regolare la pressione degli pneumatici di bici, moto, SUV e per attrezzature sportive come salvagenti, giochi per piscina, palloni da basket, da calcio, palloni sportivi e altri gonfiabili.

I cavi sono riposti in comodi scomparti, e in dotazione troviamo tre accessori di gonfiaggio ed un fusibile di scorta.

MIDI-12	
PRESSIONE MAX	10,3 bar – 150 psi
ALIMENTAZIONE	12V 10A, 120W
DIMENSIONI	160x170x152 mm
PESO	900 gr

# COMPRESSORI PORTATILI A BATTERIA



## MINI

AirMan® Mini è un nuovo prodotto nato per il mercato delle due ruote e delle piccole utilitarie. AirMan® Mini è un compressore portatile cordless di dimensioni ridotte a tal punto da stare sul palmo della mano, con una batteria ricaricabile agli ioni di litio incorporata.

È di dimensioni molto compatte, il peso leggero e la batteria di lunga durata lo rendono un must per qualsiasi viaggio in bicicletta, in moto e per il vs. tempo libero.

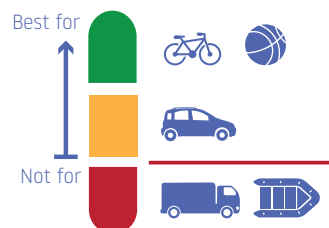

**NEW**



MINI	
PRESSIONE MAX	7,5 bar – 110 psi
BATTERIA	7,4V - 2200 mAh
RICARICA	USB-C
DIMENSIONI	131x80x40 mm
PESO	330 gr



## AIRGUN 2

AIRGUN 2 è il più moderno compressore a batteria al litio ricaricabile per uso professionale e per il gonfiaggio di attrezzature sportive come palloni e pneumatici di biciclette. Grazie alla sua elevata pressione di lavoro (fino a 7,6 bar) riesce a portare in pressione anche i tubolari delle bici da corsa. Il sistema di settaggio automatico consente gonfiaggi ripetuti alla medesima pressione in modo rapido, intuitivo e con grande precisione. Dotato di luce LED, adattatore per auto 12V, caricabatteria 230V, manometro digitale e accessori di gonfiaggio.



AIRGUN 2	
PRESSIONE MAX	7,5 bar – 110 psi
BATTERIA	12V - 1300 mAh
CARICATORE 230V	Incluso
DIMENSIONI	155x220x50 mm
PESO	600 g





## 471105

Un utile accessorio che elimina le difficoltà che spesso si incontrano durante la fase di rimontaggio degli pneumatici dei veicoli industriali. Esso consente infatti il sollevamento, il trasporto ed il centraggio sui bulloni del mozzo anche da parte di un solo operatore. Dotato di bracci montati su cuscinetti per una più agevole ricerca del centraggio. Tre regolazioni per pneumatici da 6,5" a 22,5". Peso 14 Kg. Portata 220 Kg.



## 471123

Il Disco Portagomme è progettato per la movimentazione di gruppi di ruote o pneumatici fino ad un peso massimo di 160 kg, su pavimenti non dissestati. In abbinamento al carrello portaruote 471147HD permette di velocizzare e razionalizzare lo spostamento e lo stoccaggio dei gruppi di ruote. Facilmente impilabile per ridurre lo spazio di stoccaggio. Diametro disco 68 cm, rotelle Ø 5 cm.

## WHEEL ASSIST ERGO+



## 472270

Grazie alle sue potenti molle a gas ed al suo design brevettato, Wheel Assist ERGO PLUS è in grado di sollevare e posizionare rapidamente con grande precisione la ruota in fase di montaggio e smontaggio. Robusto ed affidabile, ma al tempo stesso leggero e compatto, permette al singolo operatore di lavorare su ruote fino a 60 kg senza rischio per la propria schiena. Alzata massima 980 mm.



**NEW**

## TC200HD

Leggerezza, praticità ed alta capacità sono le doti principali di questo innovativo carrello portagomme. Esso permette al gommista di manovrare comodamente pesanti set di ruote, grazie al sistema basculante brevettato ed al meccanismo di presa e rilascio automatico. Le robuste ruote industriali su cuscinetti richiedono pochissima manutenzione e non lasciano tracce sui pavimenti delle officine. Utilizzabile con pneumatici da 13" (con alcune eccezioni), fino a 20".

	472270	TC200HD
PORTATA MAX	60 Kg	200 Kg
DIMENSIONI	180x76 x 67 cm	136x60x63 cm
PESO	46 Kg	20 Kg

## BEAD BAZOOKA®

Il Bead Bazooka ha rivoluzionato il mondo dei ritallonatori pneumatici tubeless, grazie alla sua imbattibile maneggevolezza e alla tecnologia del rilascio istantaneo del flusso d'aria. Sono certificati CE e ASME, in dotazione vengono dati occhiali protettivi e tappi per le orecchie.

**NUOVI PRODOTTI**

### BB3L2

Ritallona pneumatici di moto, quad, autovetture e veicoli commerciali.



### BB6L2

Ritallona pneumatici di moto, quad, autovetture e veicoli commerciali.



### BB10L2

Ritallona pneumatici di autoveicoli, veicoli commerciali e industriali, oltre a piccoli pneumatici agricoli.



	BB3L2	BB6L2	BB10L2
VOLUME ARIA	3 lt	6 lt	10 lt
PRESSIONE DI ESERCIZIO	10 bar	2-8 bar	10 bar
DIMENSIONI	58x15x30 cm	75x16x30 cm	76x18x30 cm
PESO	5,8 Kg	5,5 Kg	9,5 Kg



## GB-38L

Il più potente Bead Bazooka ritallona pneumatici di veicoli commerciali e industriali, oltre ai grossi pneumatici agricoli e OTR.



## BBH01

Il cavalletto BBH-01 permette la sistemazione comoda e pronta all'uso dei ritallonatori pneumatici Bead Bazooka.

	GB-38L	BBH01
VOLUME ARIA	38 lt	—
PRESSIONE DI ESERCIZIO	10 bar	—
DIMENSIONI	43x43x63 cm	70x70x100 cm
PESO	12,7 Kg	5 Kg



## RITALLONATORI



### 101

Il ritallonatore 101 è uno strumento pratico e robusto, ideale per ritallonare pneumatici tubeless di autoveicoli e veicoli commerciali leggeri. Dotato di serbatoio da 20 lt, valvola di sicurezza e manometro aria. Valvola manuale.



### GB-5MA

Il GB-5MA è il più semplice ed economico sistema per ritallonare gli pneumatici tubeless degli autoveicoli e dei veicoli commerciali leggeri. Può operare anche su molti pneumatici "Super Single" per Truck, come il 385/65R22,5. Dotato di serbatoio aria da 20 lt, manometro aria, valvola di sicurezza e nuova valvola da 2" a rilascio istantaneo.

	101	GB-5MA
VOLUME ARIA	20 lt	20 lt
PRESSIONE DI ESERCIZIO	4-9 bar	10 bar
DIMENSIONI	26x26x45 cm	35x35x45 cm
PESO	13 Kg	14 Kg

## STALLONATORI



### BV04

Il famoso "Mordi Tallone" è stato sviluppato per smontare in modo facile e veloce anche i pneumatici dei veicoli industriali con valvola esterna e canale antistallonamento. Con l'ausilio di un avvitatore pneumatico o a batteria il Mordi Tallone spinge il tallone oltre il blocco senza eccessive sollecitazioni. Comprende una confezione del famoso liquido lubrificante "Superslick'em". Peso 6 Kg.



### GTABB01

Lo stallonatore ad aria per pneumatici di grandi dimensioni (anche agricoli) è un'innovativa attrezzatura che permette l'intervento diretto sul veicolo. È stato testato su una vasta gamma di pneumatici senza camera d'aria, inclusi quelli per autocarri comuni. Da non utilizzare con pneumatici OTR. Consumo aria max 110 l/min a 6,2 bar. Peso 4,6 Kg



4 LITRI

### 12904

Il famoso liquido SUPERSLICK'EM è un lubrificante che non contiene acqua, quindi può essere usato anche a temperature rigide per il suo basso punto di congelamento. Inoltre penetra molto facilmente tra tallone e cerchio grazie alla sua bassa viscosità, rendendo così possibile lo smontaggio sicuro anche dei pneumatici ribassati o rinforzati.



## LUCI DA LAVORO INTEC

Grazie ai continui miglioramenti delle batterie al litio e delle fonti luminose a LED il mondo delle Luci da lavoro ha visto negli ultimi anni un progresso incredibile.

La INTEC presenta la gamma di Luci da Lavoro INTEC LIGHTS destinata ad espandersi nel tempo grazie a nuovi e importanti progetti, in modo da soddisfare gradualmente tutte le esigenze del mondo automotive e non solo.

Potenza luminosa e autonomia sono ai massimi livelli del mercato, compare per la prima volta l'alluminio nella realizzazione di alcune scocche destinate agli usi più pesanti, la ricarica wireless aumenta la comodità di utilizzo e la versatilità. Tutte le lampade da lavoro INTEC LIGHTS inoltre sono dotate di funzione memoria: dopo lo spegnimento: mantengono l'ultima posizione di luce alla successiva accensione, in modo da poter riprendere il lavoro dove lo si è lasciato.

In INTEC LIGHTS abbiamo dato particolare risalto alla praticità, alla robustezza ed all'economicità, tre aspetti egualmente importanti per orientare le scelte dei professionisti.

**intec** LIGHTS

NUOVI PRODOTTI

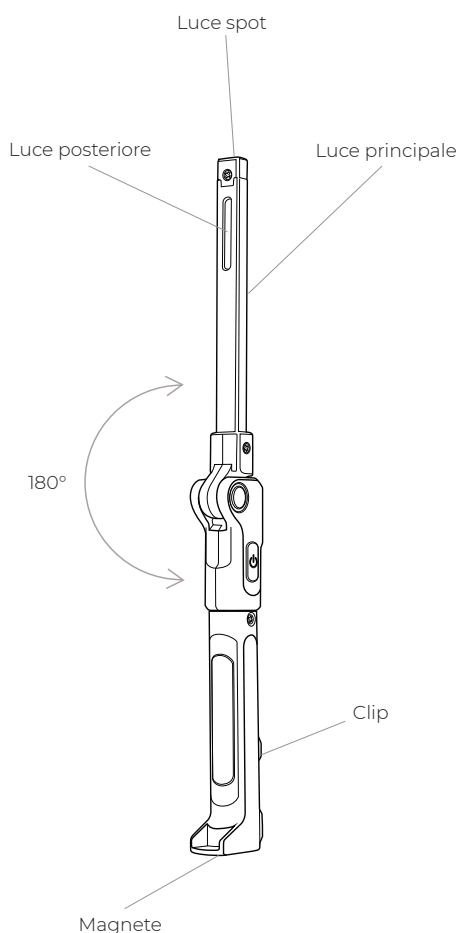

### MINI FOLD

IP20

La lampada pieghevole MINI FOLD ha un flusso luminoso massimo di 300 lumen ed un'autonomia fino a 5,5 ore in bassa potenza, con ben tre fonti di luce differenti. La ricarica rapida (circa 2h) avviene tramite un cavo USB-C incluso nella confezione ed è presente un pratico indicatore dello stato di carica. La lampada è certificata IK07 per la resistenza agli urti ed è garantita due anni contro tutti i difetti di fabbricazione.

### FOLD

IP20

La lampada pieghevole FOLD ha un flusso luminoso massimo di 700 lumen ed un'autonomia fino a 6 ore in bassa potenza, con ben tre fonti di luce differenti. La sua batteria ha una capacità così elevata da permetterne un utilizzo anche come Battery Bank tramite la presa USB dedicata. La ricarica rapida (circa 3h) avviene tramite un cavo USB-C incluso nella confezione ed è presente un pratico indicatore dello stato di carica. La lampada è certificata IK07 per la resistenza agli urti ed è garantita due anni contro tutti i difetti di fabbricazione.

	MINI FOLD	FOLD
SORGENTE LUMINOSA	COB LED Spot: LED ad alta potenza	COB LED Spot: LED ad alta potenza
LUCE PRINCIPALE AUTONOMIA	120/300 lumen 5.5 / 2.3 h	280/700 lumen 4.5 / 2.0 h
LUCE SPOT / AUTONOMIA LUCE POSTERIORE / AUTONOMIA	70 lumen / 5.5 h 150 lumen / 3.3 h	1100 lumen / 6 h 300 lumen / 4.5 h
BATTERIA	3.7V 800mAh Li-ion	3.7V 2000mAh Li-ion
TEMPO DI RICARICA	Circa 2 ore	Circa 3 ore
POWERBANK	—	Uscita 5V-1A
TEMPERATURE DI UTILIZZO	-10° to +40° C	-10° to +40° C
GRADI DI PROTEZIONE	IP20 / IK07	IP20 / IK07
DIMENSIONI	290x22x27 mm	315x30x30 mm
PESO	95 gr	175 gr



**NUOVI PRODOTTI**

## BEAM

La lampada BEAM ha la particolarità di avere due fasci di luce differenti tra di loro e di essere quindi molto versatile nell'uso. La luce SPOT da 200 lumen illumina in profondità e a notevole distanza con un fascio concentrato, mentre la sua luce diffusa da 500 lumen, parzializzabile a 200 lumen, illumina un'area più vasta. Il suo utilizzo può essere quindi sia come torcia per il tempo libero e lo sport, che come luce da lavoro estremamente compatta e maneggevole con un'autonomia fino a 4.5 ore. La ricarica rapida (circa 2.5h) avviene tramite un cavo USB-C incluso nella confezione ed è presente un indicatore dello stato di carica. Certificata IK07 per resistenza agli urti e IP65, garanzia due anni.



IP65

# SERIE HEXA

IP54



**BASE DI RICARICA MAGNETICA**



Su tutte le lampade cavo di ricarica USB-C da 1.1 m. Caricabatterie incluso solo nel modello HEXA PLUS.



## HEXA

## HEXA PLUS

Le lampade HEXA hanno la scocca in alluminio per dare la massima robustezza negli usi più impegnativi. Il loro potente flusso luminoso di 1000 lumen max e la luce spot da 100 lumen forniscono un'autonomia fino a 5 ore. Possono essere usate come Battery bank tramite una presa USB dedicata e vengono ricaricate in 2,5h circa con un cavo USB-C in dotazione. Il modello HEXA PLUS può essere ricaricato anche wireless (in circa 4 ore) con la piastra magnetica in dotazione. Entrambe sono IK07 per resistenza agli urti e IP54, garanzia due anni.

	BEAM	HEXA	HEXA PLUS
SORGENTE LUMINOSA	COB LED Spot: LED ad alta potenza	COB LED Spot: LED ad alta potenza	COB LED Spot: LED ad alta potenza
LUCE PRINCIPALE AUTONOMIA	200/500 lumen 4.5 / 2 h	400/1000 lumen 4.5 / 2 h	400/1000 lumen 4.5 / 2 h
LUCE SPOT / AUTONOMIA	200 lumen / 3 h	100 lumen / 5 h	100 lumen / 5 h
BATTERIA	3.7V 1500mAh Li-ion	3.7V 2600mAh Li-ion	3.7V 2600mAh Li-ion
TEMPO DI RICARICA	Circa 2,5 ore	Circa 2,5 ore	Circa 2,5 ore con cavo Circa 4 ore con ricarica wireless
POWERBANK	—	Uscita 5V-1A	Uscita 5V-1A
TEMPERATURE DI UTILIZZO	-10° to +40° C	-10° to +40° C	-10° to +40° C
GRADI DI PROTEZIONE	IP65 / IK07	IP54 / IK07	IP54 / IK07
DIMENSIONI	66x48x22 mm	165x58x33 mm	165x58x33 mm
PESO	120 gr	260 gr	Lampada 260 gr / Base 220 gr

### ATTREZZATURE DA OFFICINA

Da 25 anni la INTEC offre sul mercato le sue Attrezzature da Officina, prodotti di elevata qualità per i professionisti del settore e destinati a durare nel tempo.

Essa comprende oggi una serie completa di prodotti idraulici che spaziano dai Sollevatori a carrello standard a quelli Oleopneumatici telescopici, anche nella versione compatta in alluminio.

I Sollevatori a Bottiglia da 2 a 30 Ton anche nella versione telescopica e ad aria, le Gruette, le Binde, i Kit Carrozzeria ed i Sollevatori da fossa fanno parte di questa gamma indispensabile in ogni officina.

Le Colonnelle di sostegno sono disponibili per carichi da 3 a 20 ton, per applicazioni che spaziano dagli autoveicoli ai veicoli industriali all'agricoltura.

Completano l'offerta diversi articoli per la gestione delle batterie nonché Arrotolatori per cavo elettrico e tubo aria di diverse lunghezze, oltre ad una versione speciale per la delimitazione di aree pericolose.

**NUOVI PRODOTTI**

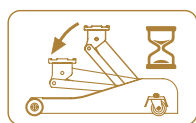

**3**  
anni

## J302 3 Ton

Nuova serie di carrelli ribassati con caratteristiche super professionali. La portata di 3000 kg e la grande alzata (oltre 40 cm) permette l'uso con qualunque tipo di vettura e buona parte dei veicoli commerciali, l'altezza minima di 76 mm è ideale per le moderne vetture sportive. L'unità idraulica dispone di un sistema di controllo della velocità di discesa per la massima sicurezza (CDS) e il sistema Turbo Lifter con doppia pompa assicura un rapido avvicinamento del piattello al sottoscocca, favorito anche dal pratico pedale. Le ruote sono in PU per la massima silenziosità, sul modello J302DW le speciali doppie ruote frontali facilitano lo scorrimento sui pavimenti grigliati. Piattello gommato per la protezione delle chianbrane più delicate. Tre anni di garanzia.

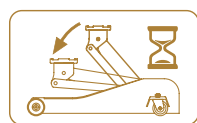

**3**  
anni

## J302DW 3 Ton

	J302	J302DW
PORTATA	3 Ton	3 Ton
ALTEZZA MINIMA	76 mm	78 mm
ALZATA MASSIMA	503 mm	503 mm
DIMENSIONI	672x346 mm	802x346 mm
ALTEZZA TOTALE	1200 mm	1200 mm
PESO	37 Kg	37 Kg



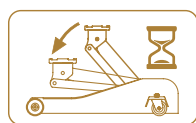

Controlled Descent Speed



**SUPER RIBASSATO**

**3**  
anni

## J201 2 Ton

Carrello da 2 Ton ribassato, il J201 è dotato di un nuovo sistema con doppio pistone per un rapido avvicinamento al sottoscocca. Ruote in PU, piattello in gomma, nuova impugnatura in gomma. La sicurezza è garantita dal sistema CDS (Controlled Descent Speed).

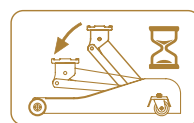

Controlled Descent Speed



**3**  
anni

## J301 2,7 Ton

Carrello compatto ed economico con 2,7 Ton di portata, utilizzabile per vetture e furgoni grazie alla ridotta altezza minima ed alla buona alzata. Il sistema a doppio pistone permette l'avvicinamento rapido al sottoscocca. Ruote in PU, piattello in gomma, nuova impugnatura in gomma. La sicurezza è garantita dal sistema CDS (Controlled Descent Speed).

	J201	J301
PORTATA	2 Ton	2,7 Ton
ALTEZZA MINIMA	75 mm	120 mm
ALZATA MASSIMA	510 mm	450 mm
DIMENSIONI	686x343 mm	631x344 mm
ALTEZZA TOTALE	1301 mm	1315 mm
PESO	32,5 Kg	32 Kg



**3**  
anni

## 411350 1,35 Ton

Il sollevatore professionale più leggero sul mercato, solo 10 Kg. L'idraulica di cui è dotato e la maniglia laterale di trasporto lo rendono ideale per le assistenze stradali ed il mondo delle corse. Il manico è smontabile con innesto rapido, il piattello ha la protezione in gomma. Ruote in nylon ad alta resistenza.



**3**  
anni

## 422000 2 Ton

Sollevatore ribassato (solo 75mm) e telaio lungo 940 mm per raggiungere facilmente anche i punti di sollevamento più interni al veicolo. Con pedale di alzata rapida, doppio pistone, sistema di sicurezza Hold to Run e di controllo della velocità di discesa (CDS), ruote in nylon e piattello gommato.

	411350	422000
PORTATA	1,35 Ton	2 Ton
ALTEZZA MINIMA	80 mm	75 mm
ALZATA MASSIMA	380 mm	530 mm
DIMENSIONI	500x240 mm	940x373 mm
ALTEZZA TOTALE	1095 mm	—
PESO	10 Kg	45 Kg

**3**  
anni

**PREVIA REGISTRAZIONE SU**  
[www.garanziasollevatori.it](http://www.garanziasollevatori.it)



- **Doppia valvola di discesa** che consente di avere una velocità costante sotto carico e di aumentarla a vuoto.
- **Dispositivo di sicurezza** che assicura la tenuta del carico anche in caso di rottura accidentale dei tubi dell'aria o dell'olio.
- **Tre prolunghe modulari** (10, 70 e 120 mm) studiate per un preciso approccio alla base del veicolo ed un migliore sfruttamento della corsa idraulica.

## 23401 40/20 Ton

Sollevatore oleopneumatico compatto a due sfili per tutti gli utilizzi pesanti (gommisti, carrozzerie industriali, flotte di soccorso rapido etc).

## 23402 40/20 Ton

Sollevatore oleopneumatico super compatto a due sfili per tutti gli utilizzi pesanti (gommisti, carrozzerie industriali, flotte di soccorso rapido etc).

## 23601 60/30/18 Ton

Sollevatore oleopneumatico lungo a tre sfili per tutti gli utilizzi pesanti (gommisti, carrozzerie industriali, flotte di soccorso rapido etc). Il minimo ingombro verticale (150 mm) lo rende utilizzabile con una vasta gamma di mezzi ribassati.

## 24701 70/43/23/13 Ton

Sollevatore oleopneumatico lungo a quattro sfili per tutti gli utilizzi pesanti (gommisti, carrozzerie industriali, flotte di soccorso rapido etc). Il minimo ingombro verticale (150 mm) unito alla lunga corsa (250 mm) lo rende utilizzabile su una vasta gamma di impieghi con mezzi ribassati e non.

	23401	23402	23601	24701
PORTATA	40/20 Ton	40/20 Ton	60/30/18 Ton	70/43/23/13 Ton
ALTEZZA MINIMA	170 mm	150 mm	150 mm	150 mm
CORSA IDRAULICA	88+83 mm	72+78 mm	63+56+66 mm	60+68+56+66 mm
ALZATA MASSIMA (PROLUNGHE ESCLUSE)	341 mm	300 mm	335 mm	400 mm
DIMENSIONI	525x300 mm	525x300 mm	730x300 mm	1000x350 mm
PESO	41 Kg	39 Kg	46 Kg	74 Kg



## 432001 20 Ton

Sollevatore pneumatico serie corta, ideale per applicazioni su veicoli industriali e mezzi agricoli che non richiedano sollevamenti rapidi e ripetuti, o dove ci siano problemi di ingombro. Oltre alle tre prolunghe modulari in dotazione (20, 50 e 50 mm) ha una vite integrata per sfruttare al meglio la corsa idraulica. Il pistone cromato, il motore pneumatico ed il semplice ritorno a molla assicurano una lunga vita operativa.  
Pressione di esercizio 8-12 bar.



## 432003 20 Ton

Sollevatore extra corto adatto a tutte le applicazioni che richiedano attrezzature di facile utilizzo e con ingombri ridotti al minimo. Funziona sia mediante l'utilizzo dell'aria compressa che per mezzo della leva manuale, e può essere sistemato anche in verticale. Il pistone cromato, il motore pneumatico in alluminio ed il semplice ritorno a molla assicurano una lunga vita operativa.  
Pressione di esercizio 8-12 bar.



## SJP2-2 2 Ton

Sollevatore pneumatico due sfili con portata di 2 ton. Grazie alla sua ridotta altezza (115mm) ed alla sua rapidità di sollevamento, è uno strumento assai apprezzato dai gommisti al posto dei carrelli idraulici tradizionali. Con valvola di sicurezza e stabilizzatore telescopico interno in acciaio.



## SJO30-2 30/15 Ton

Sollevatore telescopico a due sfili in alluminio, con portata di 30/15 Ton. Destinato alle flotte di soccorso ed a quelle applicazioni che devono abbinare grande portata a minimi pesi ed ingombri. L'uso dell'alluminio riduce il peso a meno di 25 Kg, ed il manico pieghevole in due pezzi gli permette di trovare posto in qualunque furgone. Ha il profilo ribassato e viene fornito con due adattatori (45 e 75 mm) per sfruttare al meglio la corsa idraulica.  
Pressione di esercizio 9-12 bar.



	432001	432003	SJO30-2	SJP2-2
PORTATA	20 Ton	20 Ton	30/15 Ton	2 Ton
ALTEZZA MINIMA	185 mm	255 mm	150 mm	115 mm
CORSA IDRAULICA	108 mm	150 mm	139 mm	235 mm
PROLUNGHE	20+50+50 mm	—	45+75 mm	80 mm
VITE	80 mm	80 mm	—	—
ALTEZZA MASSIMA	373 mm (con vite)	480 mm	409 mm	430 mm
DIMENSIONI	570x320 mm	420x221 mm	600x320 mm	265x285 mm
PESO	42 Kg	26 Kg	24 Kg	18 Kg



## 440102W 1 Ton

Gru con sistema di ripiegamento in verticale per ridurre lo spazio impegnato quando non in uso. Pompa a doppia velocità per rapido dispiegamento del braccio a vuoto. Leva di azionamento girevole a 270° per permettere un buon posizionamento anche all'operatore singolo. In abbinamento al bilanciatore di carico 90153 è l'ideale per la movimentazione di motori, trasmissioni, generatori ed altri equipaggiamenti, anche qualora il carico non sia perfettamente bilanciato. Fare riferimento alla tabella per le portate alle diverse estensioni del braccio.



## 90153 680 kg

Il bilanciatore di carico viene generalmente utilizzato in abbinamento alla gru idraulica 440102W per sollevare carichi sbilanciati quali blocchi motore, trasmissioni, differenziali e stampi, mantenendoli orizzontali. È dotato di un sistema di regolazione con vite e catene di aggancio.

	440102W	90153
PORTATA	max 1 Ton – min 0.5 Ton	680 Kg
ALTEZZA MINIMA	90 mm (piede)	—
DIMENSIONI	1510x1010x480 mm	450 mm (larghezza)
PESO	71 Kg	5,5 Kg

# BINDE

Le binde idrauliche sono l'ideale per la movimentazione delle grandi macchine utensili e dei manufatti in cemento, in quanto grazie al loro piede molto basso ne permettono il primo sollevamento e la successiva presa con funi o catene. Questa versione ha portata identica sul piede e sulla testa, il piede girevole ed una comoda maniglia per il trasporto.



	418005	418010
PORTATA	5 Ton	10 Ton
ALTEZZA MINIMA	25 mm (piede) 368 mm (testa)	30 mm (piede) 420 mm (testa)
CORSA IDRAULICA	205 mm	230 mm
ALTEZZA MASSIMA	230 mm (piede) 573 mm (testa)	260 mm (piede) 650 mm (testa)
PESO	26 Kg	36 Kg

## SOLLEVATORI A BOTTIGLIA

I sollevatori idraulici a bottiglia vengono utilizzati in tutte le situazioni che richiedono una grande forza spingente in spazi ridotti. Possono sostituire il sollevatore di emergenza in dotazione, specie sulle vetture fuoristrada di peso elevato. Vengono anche utilizzati per il sollevamento e la messa in bolla di macchinari e gru edili, e possono lavorare anche in orizzontale come strumento di spinta e posizionamento. La valvola di sicurezza impedisce l'eventuale sovraccarico, ed i trattamenti termici di elevata qualità garantiscono un utilizzo professionale costante nel tempo.



	PORTATA	ALTEZZA MIN.	CORSA IDRAULICA	VITE	ALTEZZA MAX	BASE	PESO
410200	2 Ton	158 mm	90 mm	60 mm	308 mm	92x90 mm	2,2 Kg
410400	4 Ton	180 mm	110 mm	60 mm	350 mm	110x101 mm	3,5 Kg
410600	6 Ton	197 mm	125 mm	60 mm	382 mm	115x112 mm	4,3 Kg
410800	8 Ton	205 mm	125 mm	60 mm	390 mm	121x120 mm	6,3 Kg
411200	12 Ton	214 mm	125 mm	60 mm	399 mm	131x130 mm	8,0 Kg
411500	16 Ton	225 mm	140 mm	60 mm	425 mm	141x138 mm	9,4 Kg
412000	20 Ton	244 mm	145 mm	60 mm	449 mm	159x150 mm	10,7 Kg
412001	20 Ton	190 mm	90 mm	60 mm	340 mm	159x150 mm	8,7 Kg
413000	30 Ton	285 mm	180 mm	—	465 mm	207x174 mm	15,8 Kg

## SOLLEVATORI A BOTTIGLIA TELESCOPICI

I due sfili dei sollevatori a bottiglia telescopici assicurano una lunga corsa idraulica mantenendo ingombri verticali ridotti. La vite di testa permette inoltre di sfruttare al meglio la corsa. La valvola di sicurezza incorporata protegge il sollevatore da pericolosi sovraccarichi.



**1202100** 2 Ton



**1204100** 4 Ton



**411000** 10 Ton

	1202100	1204100	411000
PORTATA	2 Ton	4 Ton	10 Ton
ALTEZZA MINIMA	170 mm	173 mm	120 mm
CORSA IDRAULICA	100+105 mm	104+106 mm	100 mm
VITE	—	35 mm	45 mm
ALTEZZA MASSIMA	375 mm	418 mm	260 mm
BASE	110x122 mm	130x120 mm	180x118 mm
PESO	4 Kg	5,4 Kg	6,4 Kg



# SOLLEVATORI A BOTTIGLIA PNEUMATICI



## 432021 20 Ton

Il modello 432021 è un nuovo sollevatore oleopneumatico di ingombro verticale ridotto, che ne rende possibile l'utilizzo in spazi limitati. Trova applicazione nella movimentazione di macchinari industriali, sui veicoli industriali ribassati, nel posizionamento di precisione delle gru. Il motore pneumatico di grande robustezza ha il pulsante di comando a distanza per maggiore sicurezza. Vite di prolunga integrata.

**UTILIZZO ESCLUSIVAMENTE PNEUMATICO**



## 432020 20 Ton

L'uso della forza pneumatica su questi sollevatori a bottiglia di grande portata elimina lo sforzo fisico dell'operatore e velocizza notevolmente i lavori di manutenzione. Resta comunque possibile operare con la leva manuale in caso di non disponibilità di aria compressa. Motori pneumatici di grande robustezza, con pulsante di apertura dell'aria a distanza per maggiore sicurezza. Questo modello è dotato di un pratico sistema di ritorno a molla e di vite di prolunga per sfruttare al meglio la corsa idraulica.

## 17302C 30 Ton

L'uso della forza pneumatica su questi sollevatori a bottiglia di grande portata elimina lo sforzo fisico dell'operatore e velocizza notevolmente i lavori di manutenzione. Resta comunque possibile operare con la leva manuale in caso di non disponibilità di aria compressa. Motori pneumatici di grande robustezza, con pulsante di apertura dell'aria a distanza per maggiore sicurezza. La portata di 30 Ton lo rende utilizzabile anche con i grandi mezzi da cava



	432021	432020	17302C
PORTATA	20 Ton	20 Ton	30 Ton
ALTEZZA MINIMA	148 mm	245 mm	280 mm
CORSA IDRAULICA	67 mm	145 mm	180 mm
VITE	45 mm	80 mm	—
ALTEZZA MASSIMA	260 mm	470 mm	460 mm
BASE	180x115 mm	220x180 mm	260x210 mm
PESO	11 Kg	16,6 Kg	27,5 Kg

## KIT CARROZZERIA E POMPA PEDALE

Il contenuto del kit è ordinatamente riposto in una robusta valigia in ABS. Le prolunghe hanno connessioni con tolleranze molto basse, sono in ottimo acciaio e hanno un buon spessore. Questo consente di ottenere spinte elevate anche in presenza di più prolunghe utilizzate. Indispensabili nelle riparazioni in carrozzeria, anche con l'uso dei moderni banchi di tiro. La completa disponibilità delle parti di ricambio e l'elevata qualità dell'idraulica assicurano una lunga vita operativa a questi strumenti professionali. Pressione di esercizio 700 bar.



**444000** 4 Ton



**444100** 10 Ton

	<b>444000</b>	<b>444100</b>
SPINTA	4 Ton	10 Ton
CORSA IDRAULICA	100 mm	150 mm
PROLUNGHE	100-200-300-400 mm	130-255-355-480 mm
PESO	17 Kg	31 Kg



### 471150

In alluminio con comando a pedale abbinabile ai kit carrozzeria 444000 e 444100, alla pressa 65124 nonché a tutte le attrezzature idrauliche a 700 bar. Tubi aria/olio non inclusi, connettore aria 1/4", connettore olio 3/8". Funziona con pressione aria da 6 a 10 bar.

	<b>471150</b>
PRESSIONE MAX	700 bar
PORTATA	max 0,18 lt/min
CAPACITÀ	olio 1600cc
DIMENSIONI	260x130x190 mm
PESO	8,3 Kg

## SOLLEVATORE CARRELLI ELEVATORI



### 454000 4/5 Ton

La versatilità è il punto forte di questo potente e compatto sollevatore idraulico. Esso dispone infatti di due punti di sollevamento: quello anteriore è molto basso (65 mm) con una capacità di 4 Ton per utilizzo con i carrelli elevatori, quello posteriore è invece molto alto (425 mm) con 5 Ton di portata, per poter operare sui telai dei trattori agricoli. La valvola con giunto universale permette il rilascio del carico in modo graduale e nella massima sicurezza.

454000	
PORTATA	Piede 4 Ton / Testa 5 Ton
ALTEZZA MINIMA	Piede 65 mm / Testa 416 mm
ALZATA MASSIMA	Piede 425 mm / Testa 725 mm
DIMENSIONI	790x240 mm
PESO	45 Kg

## SOLLEVATORE DA FOSSA

NEW



### 451555 550 Kg

Versione con pompante a doppia velocità per un rapido avvicinamento a vuoto. Stelo cromato, valvola di rilascio graduale con sistema di sicurezza contro la discesa accidentale. Grande stabilità, assicurata da un'ampia base di appoggio. Culla reversibile.



### 451555-ADAP 550 Kg

	451555	451555-ADAP
PORTATA	550 Kg	550 Kg
ALTEZZA MINIMA	1171 mm	—
ALZATA MASSIMA	1989 mm	—
BASE	573x542 mm	400x400 mm
PESO	31,2 Kg	13 Kg





**450301** 3 Ton



**451600** 6 Ton



**3212701** 12 Ton

Le colonnette a cremagliera sono il metodo più semplice ed economico per mettere in sicurezza il carico sollevato, operazione indispensabile per poter operare sotto il veicolo secondo le normative vigenti. Vendute a coppie con portata della singola colonnetta da 3, 6 o 12 Ton per autovetture, veicoli commerciali ed industriali



**452300** 3 Ton



**452600** 6 Ton

Colonnette a spina per uso professionale. la testa è dotata di uno spesso piano di appoggio in gomma per accogliere le delicate chiambrane delle moderne vetture senza danneggiarle. Vendute a coppie con portata della singola colonnetta da 3 o 6 Ton

	450301	451600	3212701	452300	452600
TIPO	Cremagliera	Cremagliera	Cremagliera	Spina	Spina
PORTATA	3 Ton	6 Ton	12 Ton	3 Ton	6 Ton
ALTEZZA MINIMA	305 mm	395 mm	505 mm	322 mm	404 mm
ALZATA MASSIMA	450 mm	625 mm	770 mm	465 mm	604 mm
BASE	195x177 mm	282x256 mm	314x317 mm	220x220 mm	300x300 mm
PESO	7 Kg (coppia)	13,8 Kg (coppia)	19 Kg (coppia)	5,2 Kg (coppia)	11 Kg (coppia)



## 451205 12 Ton

Una intelligente soluzione al problema del piazzamento delle colonnette sotto i veicoli industriali. Grazie al manico lungo oltre un metro ed alle ruote in nylon antiolio, possono essere agevolmente posizionate sotto il veicolo senza pericolo alcuno per l'operatore. Portata della singola colonnetta 12 Ton.



**VENDUTA SINGOLARMENTE**

## 451206 12 Ton

Colonnetta ad alta portata con base saldata e manico staccabile per un facile posizionamento sotto il veicolo. Grazie alla regolazione a spina fino all'altezza di 971 mm può essere usata sia nel settore dei gommisti che in quello della riparazione dei rimorchi ove sia necessario sostenere il telaio.



## 3222500 20 Ton

Coppia di colonnette a spina per uso professionale nel settore del veicolo industriale e dei carrelli sollevatori. L'altezza ridotta consente di operare su una larga gamma di veicoli pesanti. La larga e robusta base di appoggio è dimensionata per sopportare i carichi più gravosi. Portata della singola colonnetta 22 Ton.



## 3210901 10 Ton

Coppia di colonnette a spina per uso professionale nel settore del veicolo industriale e dei veicoli per trasporto passeggeri. La grande altezza è necessaria per operare sotto i ponti sollevatori. La robusta base di appoggio è dimensionata per sopportare i carichi più gravosi. Portata della singola colonnetta 10 Ton.

	451205	3222500	451206	3210901
TIPO	Spina	Spina	Spina	Spina
PORTATA	12 Ton	20 Ton	12 Ton	10 Ton
ALTEZZA MINIMA	302 mm	310 mm	601 mm	711 mm
ALZATA MASSIMA	450 mm	505 mm	971 mm	1194 mm
BASE	265x220 mm	250x250 mm	370x370 mm	407x407 mm
PESO	20 Kg (coppia)	27,8 Kg (coppia)	29,2 Kg (singola)	50 Kg (coppia)



## 31501 680 Kg

Questa particolare colonnetta permette nell'utilizzo sotto ponte un preciso avvicinarsi alla parte da sollevare grazie alla sua vite a lunga corsa. A questo punto con l'azione sul pedale si potrà ottenere il suo preciso posizionamento a mani libere, consentendo una facile esecuzione del lavoro di montaggio.

31501	
TIPO	Vite
PORTATA	680 Kg
ALTEZZA MINIMA	1364 mm
ALZATA MASSIMA	2004 mm
BASE	305x305 mm
PESO	20 Kg

## 90250 680 Kg

Grazie alla sua pompa idraulica a pedale, usato in coppia o in doppia coppia, può sollevare una vettura dalle ruote per permetterne il posizionamento o lo spostamento. Portata del singolo sollevatore 680 Kg. Per ruote a partire da 12". Peso del kit 35 Kg.

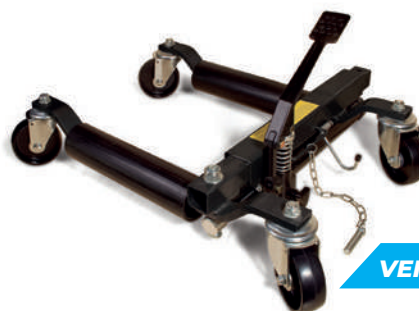

**VENDUTO A COPPIE**



**90068 300 Kg**

## SOLLEVA MOTORE

Attrezzi universali per vetture a motore anteriore. Grazie alle molteplici regolazioni permettono il sollevamento del blocco motore e quindi lo smontaggio dell'assale anteriore in modo rapido e preciso. Completi di catene di aggancio al motore.



**90165 500 Kg**

	90068	90165
PORTATA	300 Kg	500 Kg
LARGHEZZA MASSIMA	1500 mm	1650 mm
CORSA	200 mm	200 mm
PESO	12,5 Kg	16 Kg



## ATTREZZATURE VARIE



### 47020 900 Kg

Il carrello 3-in-1 47020 può essere usato in tre modi per movimentare le vetture grazie al suo telaio componibile: per appoggiare una ruota, per appoggiare un pianale liscio o con saldatura di giunzione. Facilmente impilabile per un agevole stoccaggio. Portata del singolo supporto 900 kg. Peso del kit 36 Kg.



**VENDUTO A COPPIE**

### RS-9833

Sedile da officina con regolazione pneumatica della seduta. È dotato di un pratico raccoglitore per dadi, cacciaviti, chiavi e altri particolari. Le cinque ruote girevoli assicurano una buona stabilità nel movimento. Altezza seduta regolabile da 38 a 51 cm.

#### RS-9833

PORTATA	120 Kg
DIMENSIONI	390x390 mm
PESO	6 Kg



## ACCESSORI BATTERIA

### OBD-L 12V

Il dispositivo salvamemorie OBD-L permette l'alimentazione del sistema elettronico di bordo quando la batteria è disconnessa per manutenzione o sostituzione. Viene connesso ad un avviatore di emergenza dotato di presa accendisigari ed alla presa diagnostica (OBD) del veicolo. Verifica la bontà della connessione e limita il passaggio di corrente a valori compatibili con la presa OBD. Peso 350 g.





**LUNGHEZZA 3,5 Mt.**

## C480-3.5

I cavi per l'avviamento d'emergenza C480-3.5 hanno una generosa sezione di 25 mm<sup>2</sup> e sono omologati secondo le rigide norme DIN 72553 per correnti fino a 500A.

Dotati di robuste pinze isolate essi sono ideali all'avviamento di veicoli a benzina fino a 5.500 cm<sup>3</sup> e di veicoli diesel fino a 3.000 cm<sup>3</sup>.

La loro lunghezza di 3,5 mt consente un utilizzo in sicurezza in ambito stradale, dove spesso il loro uso si rende necessario per le emergenze.



**12/24 VOLT**

## SSCP1224

Il soppressore di impulsi migliora notevolmente la protezione degli impianti elettrici dei veicoli a 12V e 24V durante le operazioni di saldatura o di avviamento di emergenza con apparati carica/avvia alimentati a rete.

Qualora la saldatrice o la messa a terra dell'impianto non siano correttamente funzionanti, esso interviene assorbendo l'energia secondo questi parametri massimi: voltaggio 35V, corrente di picco (8,2 microsecondi) 800A, assorbimento (1 millisecondo) 1500W.

Peso 482 g.

## 11602 Blu

Morsetto batteria a distacco rapido in rame stagnato di alta qualità. Colore blu per polo negativo. Peso 150 g.

## 11502 Rosso

Morsetto batteria a distacco rapido in rame stagnato di alta qualità. Colore rosso per polo positivo. Peso 150 g.

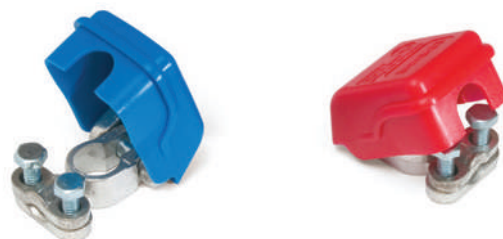

## P480R Rosso

## P480N Nero

Pinza specifica per avviamento, in bronzo massiccio e completamente isolata. Le due parti della pinza sono unite da una treccia in rame per una migliore conduzione della corrente. Corrente continua massima 600A, consigliata per utilizzo continuativo su mezzi pesanti. Colore rosso per polo positivo, colore nero per polo negativo. Peso 550 g.



## P270R Rosso

## P270N Nero

Pinza specifica per avviamento, in bronzo massiccio e completamente isolata. Corrente continua massima 250A, consigliata per utilizzo continuativo su mezzi leggeri. Colore rosso per polo positivo, colore nero per polo negativo. Peso 250 g.



## ITA506

Mini arrotolatore con caratteristiche professionali, per applicazioni nel settore artigianale, automotive ed hobbistico.

Robusta struttura in plastica antiurto, dispositivo di arresto a cremagliera, idoneo per passaggio aria e acqua fredda da -5°C a +45°C. Staffa girevole per applicazione a parete o a muro, pressione di esercizio 12 bar, tubo ingresso aria 0,8 mt. Attacchi 1/4" M



## ITA710

Arrotolatore di medie dimensioni per applicazioni nel settore artigianale, automotive ed industriale. Robusta struttura in plastica antiurto, dispositivo di arresto a cremagliera, idoneo per passaggio aria e acqua fredda da -5°C a +45°C. Staffa girevole per applicazione a parete o a muro, pressione di esercizio 12 bar, tubo ingresso aria da 2 mt. Attacchi da 1/4" M.



## ITA7153

Arrotolatore per utilizzo professionale di nuova generazione, con tubo in polimero ibrido di alta flessibilità e resistenza, idoneo per passaggio aria e acqua fredda da -5°C a +60°C. È dotato di un sistema di guida a rulli per il rientro omogeneo del tubo e di un dispositivo di rientro a velocità controllata e costante. Staffa girevole per applicazione a parete o a muro, pressione di esercizio 20 bar, tubo ingresso aria da 0,8 mt. Attacchi da 3/8" M.

	ITA506	ITA710	ITA7153
TUBO	PVC	PVC	Polimero Ibrido
DIAMETRO TUBO	8x12 mm	8x12 mm	10x15 mm
LUNGHEZZA TUBO	7 + 0,8 mt	8 + 2 mt	20 + 0,8 mt
PRESSIONE MASSIMA	12 bar	12 bar	20 bar
DIMENSIONI	280x160x310 mm	360x330x160 mm	500x410x250 mm
PESO	3 Kg	4 Kg	9,1 kg



## ITE508

Mini arrotolatore con 8 mt di cavo tripolare e prese Schuko alle estremità, da utilizzare in spazi ridotti come le colonne dei ponti sollevatori. Cavo antiolio per uso intensivo tipo H07RN-F. Robusta struttura in plastica antiurto, dispositivo di arresto a cremagliera. Staffa girevole per applicazione a parete o a muro, cavo in ingresso 1,5 mt, interruttore termico di protezione.



## ITE615

Arrotolatore con 15 mt di cavo tripolare e prese Schuko alle estremità, per utilizzi generici. Cavo antiolio per uso intensivo tipo H07RN-F. Robusta struttura in plastica antiurto, dispositivo di arresto a cremagliera. Staffa girevole per applicazione a parete o a muro, cavo in ingresso 1,5 mt, interruttore termico di protezione, doppia guida di rientro.

## ITE820

Arrotolatore professionale con 20 mt di cavo tripolare e prese Schuko alle estremità. Cavo antiolio per utilizzo intensivo tipo H07RN-F. Robusta struttura in plastica antiurto con staffa girevole per attacco a muro o a parete, dispositivo di arresto a cremagliera disinseribile dall'utente in caso si desideri avere il cavo in trazione continua. Interruttore termico di protezione. Cavo in ingresso 1,5 mt.



	ITE508	ITE615	ITE820
SEZIONE CAVO	3x1,5 mm <sup>2</sup>	3x1,5 mm <sup>2</sup>	3x1,5 mm <sup>2</sup>
LUNGHEZZA CAVO	8 + 1,5 mt	15 + 1,5 mt	20 + 1,5 mt
POTENZA MAX ARROTOLATO	1000 W	1000 W	1000 W
POTENZA MAX SROTOLATO	2000 W	2000 W	2000 W
DIMENSIONI	280x160x300 mm	340x290x150 mm	330x300x175 mm
PESO	3 Kg	5 Kg	7 Kg

## ARROTOLATORI NASTRO SEGNALETICO



Generalmente usati per isolare o interdire settori di spazi aperti, formare linee di separazione, proteggere zone di incidenti o crimini, delimitare aree vietate al pubblico etc. Dotati di magneti con gancio e tassello con gancio.



**ITW116**



**ITW216**

	ITW116	ITW216
COLORE NASTRO	Bianco-Rosso	Giallo-Nero
SPESSORE NASTRO	0,5 mm	0,5 mm
LARGHEZZA NASTRO	48 mm	48 mm
LUNGHEZZA NASTRO	16 m	16 m
DIMENSIONI	280x160x300 mm	280x160x300 mm
PESO	2,9 Kg	2,9 Kg

## ARROTOLATORI ACQUA



### ITG715

Un pratico accessorio per il vostro giardino, con corpo in ABS ad alta resistenza e staffa di attacco a parete o soffitto. Dotato di tubo acqua 15 mt, pistola multifunzione e tubo ingresso acqua con raccordi standard 1/2" da giardinaggio.

	ITG715
TEMPERATURA MAX	40 C°
DIAMETRO TUBO	1/2 "
LUNGHEZZA TUBO	15 mt
PRESSIONE MASSIMA	10 bar
DIMENSIONI	470x440x230 mm
PESO	10,5 Kg



## ILLUMINAZIONE

Presente sul mercato dal 1906, il marchio SCANGRIP è sinonimo di alta qualità nel settore Industriale ed Automotive.

SCANGRIP offre oggi la gamma più completa di luci da lavoro a LED affidabili e funzionali, dettando le tendenze del mercato dell'illuminazione per i professionisti.

INTEC da 25 anni rappresenta e distribuisce in Italia i marchi leader nella gestione dell'energia per il settore Automotive, collabora con le Case Automobilistiche più prestigiose ed assicura un servizio post-vendita all'altezza della qualità dei suoi prodotti.

Il binomio INTEC-SCANGRIP significa una distribuzione seria e tecnicamente preparata per questa gamma di prodotti, in grado di competere con un rapporto prezzo/qualità imbattibile.

Il simbolo "ORIGINAL SCANGRIP" è la garanzia che il prodotto è stato progettato e sviluppato da SCANGRIP ed è protetto da Brevetto Industriale UE.

SCANGRIP fa ingenti investimenti nella ricerca e nello sviluppo, ed è sempre due passi avanti quando si tratta di progettare nuove ed innovative soluzioni per le luci da lavoro a LED.





### WORK LIGHTS

Catalogo di lampade da lavoro professionali di altissima qualità.



### CONNECT

Catalogo delle lampade Connect, compatibili con i pacchi batteria dei maggiori produttori mondiali di elettro utensili.



### DETAILING

Catalogo di lampade speciali per l'industria della verniciatura.



### LITE

Catalogo di lampade da lavoro con un rapporto qualità-prezzo senza eguali



### UV CURING

Catalogo di lampade per la polimerizzazione dei fondi e delle vernici a base UV.



### EX PROOF

Catalogo di lampade antideflagranti.

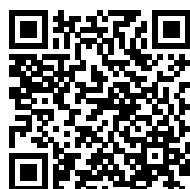

### PRICELIST

Listino riassuntivo di tutte le lampade dei cataloghi SCANGRIP WORK LIGHTS, CONNECT, DETAILING, LITE, UV CURING ed EX PROOF.





## CONDIZIONI DI VENDITA

Le commissioni sono assunte alle condizioni che seguono e che s'intendono accettate dal Committente. Eventuali diversi accordi devono risultare scritti.

**Ordini:** Gli ordini si intendono accettati alle condizioni generali di vendita e salvo approvazione della Casa.

**Spedizioni:** Le spedizioni sono eseguite a rischio e pericolo del Committente, le stesse verranno appoggiate al corriere richiesto dal cliente o, in mancanza di questo, al corriere più economico da noi conosciuto, ma senza nostra responsabilità. Il Committente prima di prendere in consegna la merce dal vettore dovrà controllare che la spedizione sia completa e in perfetto stato. In caso di ritardo, danneggiamento o perdita durante il trasporto ogni relativa azione contro il vettore dovrà essere fatta dal Committente.

**Garanzie:** I prodotti sono garantiti 24 mesi dalla data di acquisto per l'utilizzo privato e 12 mesi per l'utilizzo professionale, ove altrimenti non specificato. La garanzia si riferisce alla eventuale difettosità del materiale nuovo da noi fornito, usato in modo corretto e conforme ai manuali d'uso allegati al prodotto. Sono quindi escluse le parti soggette a normale usura (molle, cavi, tubi, connettori, batterie di ogni genere e tipo ecc.) o comunque danneggiate dall'utilizzatore. La garanzia consiste nella riparazione o sostituzione gratuita presso di noi delle parti che a nostro giudizio presentino difetti di materiale o di funzionamento, rimanendo escluse quindi le parti soggette a deterioramento d'uso. Sono escluse altresì tutte le altre forme di indennizzo per qualsivoglia ragione. Le parti rinunciano alla vigenza del diritto di regresso previsto dall'art. 131 di cui al decreto legislativo 206/2005. Le spese di trasporto sono a carico dell'acquirente.

**Assicurazioni:** Tutti gli articoli sono coperti da polizza assicurativa "Responsabilità Civile Prodotto".

La INTEC si riserva di adottare in qualunque momento modifiche tecniche agli articoli contenuti nel presente catalogo.



## AVVIATORI D'EMERGENZA

	CODICE	EAN	DESCRIZIONE	PAG	LISTINO
	PBI2-M	8053676630301	Aviatore di emergenza 12V	7	€ 419,00
	PBI2-XP	8053676630790	Aviatore di emergenza 12V	8	€ 550,00
	BOM12-LS	8053676630097	Aviatore di emergenza 12V	8	€ 552,00
	BOS12-XL	8053676630134	Aviatore di emergenza 12V	8	€ 910,00
	BOS1224-M	8053676630141	Aviatore portatile 12/24V	9	€ 935,00
	BOS1224-LS	8053676630158	Aviatore portatile 12/24V	9	€ 1.218,00
	BOS1224-XL	8053676630165	Aviatore portatile 12/24V	9	€ 1.725,00
	BOS1224-LST	8053676631865	Aviatore "Trolley/Portatile" 12/24V	10	€ 1.310,00
	BOS1224-XLT	8053676632732	Aviatore "Trolley/Portatile" 12/24V	10	€ 1.945,00
	BOMO1224-TRUCK	8053676630103	Aviatore carrellato 12/24V	10	€ 2.775,00
	PPS12-M	8053676630240	PROPULSTATION 12V	12	€ 680,00
	PPS12-XL	8053676630189	PROPULSTATION 12V	12	€ 1.165,00
	PPS1224-XL	8053676630226	PROPULSTATION portatile 12/24V	12	€ 2.045,00
	PPS1224-TRUCK	8053676630752	PROPULSTATION carrellato 12/24V	12	€ 2.785,00
	SG2200	8053676630851	Aviatore d'emergenza START-GO PLUS 12V	13	€ 206,00
	I-STARTER2.4	8053676632305	Aviatore Litio 12V	14	€ 110,00
NEW	I-STARTER2.9	8053676632909	Aviatore Litio 12V	14	€ 150,00
NEW	I-STARTER3.6	8053676632916	Aviatore Litio 12V	15	€ 201,00
	I-STARTER4.0	8053676631483	Aviatore Litio 12V	15	€ 217,00
	I-STARTER6.0	8053676632718	Aviatore Litio 12V	16	€ 335,00
	I-STARTERX	8053676631810	Aviatore Litio 12/24V	16	€ 343,00
NEW	I-STARTERXL	8053676633159	Aviatore Litio 12/24V	17	€ 395,00

## POWER STATION PORTATILI

	CODICE	EAN	DESCRIZIONE	PAG	LISTINO
NEW	PB20	8053676633166	Power Station I-Box PB20	19	€ 503,00
NEW	PB22	8053676633173	Power Station I-Box PB22	19	€ 1.049,00

## TESTER BATTERIA E POWER SUPPLY

	CODICE	EAN	DESCRIZIONE	PAG	LISTINO
NEW	I-CHARGE120	8053676633180	Caricabatterie 12V-120A	23	€ 1.180,00
NEW	I-CHARGE120/C6	8053676633197	Cavo per I-CHARGE120 da mt. 6	23	€ 150,00
	CPX-900	8053676631926	MIDTRONICS tester 100-3000EN	24	€ 1.375,00
	CPX-900P	8053676631933	MIDTRONICS tester 100-3000EN c/stampante	24	€ 1.530,00
	CPX-901	8053676631940	MIDTRONICS Docking Station opzionale per CPX-900	24	€ 159,00
	MDX-335P	8053676630585	MIDTRONICS tester 100-900 EN c/stampante	25	€ 750,00
	MDX-545P	8053676631469	MIDTRONICS tester 100-1200EN c/stampante	25	€ 935,00
	MDX-655P S&S	8053676631278	MIDTRONICS tester 100-2000 EN c/stampante	25	€ 1.345,00
	MAR-800P	8053676631285	MIDTRONICS tester 100-2000 EN c/stampante	26	€ 1.935,00
	EXP-1000	8053676630738	MIDTRONICS tester batterie 100-3000 EN	26	€ 1.550,00
	EXP-1000HD	8053676630745	MIDTRONICS tester batterie 100-3000 EN	26	€ 1.775,00
	A088	8053676630523	MIDTRONICS stampante a infrarossi	26	€ 555,00
	A018	8053676630936	MIDTRONICS pinza amperometrica induttiva	26	€ 415,00
	SA2000	8053676632725	Tester batterie 100-2000 EN	27	€ 89,00

Tutti i prezzi si intendono IVA esclusa.

Attenzione! Gli articoli in **rosso** hanno condizioni di vendita differenziate.

## BATTERIE POWEROAD

CODICE	EAN	DESCRIZIONE	PAG	LISTINO
PLFE-C22S	8053676631858	Batteria 12V LiFePO4 "POWEROAD"	29	€ 102,00
PLFP-7L	8053676631643	Batteria 12V LiFePO4 "POWEROAD"	29	€ 95,00
PLFP-9R	8053676631650	Batteria 12V LiFePO4 "POWEROAD"	29	€ 131,00
PLFP-14BR	8053676631667	Batteria 12V LiFePO4 "POWEROAD"	29	€ 159,00
PLFP-14BL	8053676631674	Batteria 12V LiFePO4 "POWEROAD"	29	€ 159,00
PLFP-14R	8053676631681	Batteria 12V LiFePO4 "POWEROAD"	29	€ 161,00
PLFP-18R	8053676631698	Batteria 12V LiFePO4 "POWEROAD"	29	€ 231,00
PLFP-18L	8053676631704	Batteria 12V LiFePO4 "POWEROAD"	29	€ 231,00
PLFP-20R	8053676631711	Batteria 12V LiFePO4 "POWEROAD"	29	€ 265,00
PLFP-20L	8053676631728	Batteria 12V LiFePO4 "POWEROAD"	29	€ 265,00
PLFP-30R	8053676631735	Batteria 12V LiFePO4 "POWEROAD"	29	€ 336,00
PLFP-30L	8053676631742	Batteria 12V LiFePO4 "POWEROAD"	29	€ 336,00

## ASSISTENZA PNEUMATICI E GOMMISTI

CODICE	EAN	DESCRIZIONE	PAG	LISTINO
VT100	8053676631766	GONFIAERIPARA moto c/polizza	31	€ 43,50
<b>NEW</b> VO500	8053676633012	GONFIAERIPARA autovetture c/polizza	31	€ 43,70
VT300	4897034570410	GONFIAERIPARA autovetture c/polizza	31	€ 54,00
VT440	8053676631346	GONFIAERIPARA autovetture c/polizza	32	€ 78,00
VT450	8053676631490	GONFIAERIPARA autovetture c/polizza	32	€ 65,00
VT620	8053676630042	GONFIAERIPARA camper e furgoni c/polizza	32	€ 99,00
VT100SP	4897034570922	Ricambio liquido sigillante per VT100	33	€ 16,50
<b>NEW</b> VO500SP	8053676633104	Ricambio liquido sigillante per VO500	33	€ 17,50
VT300SP	4897034570427	Ricambio liquido sigillante per VT300	33	€ 20,00
VT440SP	8053676631353	Ricambio liquido sigillante per VT440	33	€ 32,00
VT450SP	8053676632701	Ricambio liquido sigillante per VT450	33	€ 29,00
VT620SP	8053676630059	Ricambio liquido sigillante per VT620	33	€ 37,50
65-005	4897034570946	Ricambio conforme all'originale (450 ml)	34	€ 29,00
<b>NEW</b> MIDI-12	8053676633074	Compressore portatile 12V	34	€ 35,00
<b>NEW</b> MINI	4897034571011	Compressore a batteria ricaricabile-litio	35	€ 49,90
AIRGUN 2	8053676632343	Compressore a batteria ricaricabile-litio	35	€ 75,00
471105	8717202643684	Carrello centraruote	36	€ 159,00
471123	8717202644759	Disco portagomme	36	€ 79,00
472270	8717202644100	Wheel Assist ERGO+	36	€ 875,00
<b>NEW</b> TC200HD	8053676633005	Carrello portaruote 200 Kg.	36	€ 238,00
<b>NEW</b> BB3L2	7141219415421	Ritallonatore BEAD BAZOOKA 3 lt automatico	37	€ 406,00
<b>NEW</b> BB6L2	7141219415193	Ritallonatore BEAD BAZOOKA 6 lt automatico	37	€ 491,00
<b>NEW</b> BB10L2	7141219415575	Ritallonatore BEAD BAZOOKA 10 lt automatico	37	€ 530,00
GB-38L	7141219414837	Ritallonatore 38 litri	38	€ 860,00
BBH-01	8053676630721	Cavalletto per ritallonatore Bead Bazooka	38	€ 140,00
101	8053676630639	Ritallonatore 20 litri	39	€ 342,00
GB-5MA	7141219414875	Ritallonatore 20 litri	39	€ 419,00
BV04	8053676630707	Stallonatore meccanico	39	€ 304,00
GTABB01	8053676630714	Stallonatore pneumatico	39	€ 1.021,00
12904	8053676630660	SUPER SLICK'EM - confezione 1x4 litri	39	€ 46,50

Tutti i prezzi si intendono IVA esclusa.

Attenzione! Gli articoli in **rosso** hanno condizioni di vendita differenziate.

# INTEC LIGHTS

	CODICE	EAN	DESCRIZIONE	PAG	LISTINO
<b>NEW</b>	LL01	8053676632961	Lampada LED 300LM MINI FOLD	41	€ 34,90
<b>NEW</b>	LL02	8053676632978	Lampada LED 700LM FOLD	41	€ 44,90
<b>NEW</b>	LL03	8053676633111	Lampada LED 500LM BEAM	42	€ 29,90
<b>NEW</b>	LL04	8053676633128	Lampada LED 1000LM HEXA	42	€ 58,90
<b>NEW</b>	LL05	8053676633135	Lampada LED 1000LM HEXA PLUS	42	€ 79,90

## ATTREZZATURE DA OFFICINA

	CODICE	EAN	DESCRIZIONE	PAG	LISTINO
<b>NEW</b>	J302	8053676633036	Sollevatore a carrello 3 Ton doppia pompa	44	€ 350,00
<b>NEW</b>	J302DW	8053676633043	Sollevatore a carrello 3 Ton doppia pompa	44	€ 390,00
	J201	8053676632411	Sollevatore a carrello 2 Ton doppia pompa	45	€ 292,00
	J301	8053676632428	Sollevatore a carrello 2,7 Ton doppia pompa	45	€ 285,00
	411350	8717202643608	Sollevatore a carrello 1,35 Ton in alluminio	46	€ 326,00
	422000	8717202644957	Sollevatore a carrello ribassato 2 Ton	46	€ 555,00
	23401	8053676630318	Sollevatore oleopneumatico telescopico	47	€ 1.855,00
	23402	8053676632480	Sollevatore oleopneumatico telescopico	47	€ 1.855,00
	23601	8053676630325	Sollevatore oleopneumatico telescopico	47	€ 2.745,00
	24701	8053676630332	Sollevatore oleopneumatico telescopico	47	€ 3.595,00
	432001	8717202640201	Sollevatore oleopneumatico serie corta	48	€ 905,00
	432003	8717202643172	Sollevatore oleopneumatico extra corto	48	€ 445,00
	SJO30-2	8053676631889	Sollevatore oleopneumatico portatile	48	€ 1.515,00
	SJP2-2	8053676631896	Sollevatore Pneumatico due sfili	48	€ 517,00
	440102W	8717202643080	Gru idraulica 1 Ton pieghevole	49	€ 585,00
	90153	8717185952544	Bilanciatore di carico 680 kg	49	€ 121,00
	418005	8717202643721	Binda idraulica 5 Ton	49	€ 615,00
	418010	8717202643738	Binda idraulica 10 Ton	49	€ 1.085,00
	410200	8717202643516	Sollevatore a bottiglia 2 Ton	50	€ 31,00
	410400	8717202643523	Sollevatore a bottiglia 4 Ton	50	€ 38,00
	410600	8717202643530	Sollevatore a bottiglia 6 Ton	50	€ 53,00
	410800	8717202640096	Sollevatore a bottiglia 8 Ton	50	€ 58,00
	411200	8717202643509	Sollevatore a bottiglia 12 Ton	50	€ 90,00
	411500	8717202640102	Sollevatore a bottiglia 16 Ton	50	€ 101,00
	412000	8717202640119	Sollevatore a bottiglia 20 Ton	50	€ 126,00
	412001	8717202641871	Sollevatore a bottiglia 20 Ton ribassato	50	€ 124,00
	413000	8717202640126	Sollevatore a bottiglia 30 Ton	50	€ 153,00
	1202100	8717185951707	Sollevatore a bottiglia telescopico 2 Ton	50	€ 90,00
	1204100	8717185951714	Sollevatore a bottiglia telescopico 4 Ton	50	€ 131,00
	411000	8717202647132	Sollevatore a bottiglia telescopico 10 T	50	€ 169,00
	432021	8717202644681	Sollevatore a bottiglia oleopn. ribassato 20 Ton	51	€ 338,00
	432020	8717202643141	Sollevatore a bottiglia oleopneumatico 20 Ton	51	€ 371,00
	17302C	8717185951660	Sollevatore a bottiglia oleopneumatico 30 Ton	51	€ 957,00
	444000	8717202642984	Kit per carrozzeria 4 Ton	52	€ 411,00
	444100	8717202642991	Kit per carrozzeria 10 Ton	52	€ 614,00
	471150	8717202643783	Pompa oleopneumatica 700 bar	52	€ 675,00

Tutti i prezzi si intendono IVA esclusa.

Attenzione! Gli articoli in **rosso** hanno condizioni di vendita differenziate.



# ATTREZZATURE DA OFFICINA

CODICE	EAN	DESCRIZIONE	PAG	LISTINO
454000	8717202641901	Sollevatore per carrelli elevatori 4/5 Ton	53	€ 645,00
<b>NEW</b> 451555	8053676633142	Sollevatore da fossa 550 kg	53	€ 450,00
451555-ADAP	8717202645381	Adattatore per sollevatore da fossa 550 kg	53	€ 128,00
450301	8717202643097	Coppia colonnette 3 Ton a cremagliera	54	€ 64,00
451600	8717202643103	Coppia colonnette 6 Ton a cremagliera	54	€ 115,00
3212701	8717185954371	Coppia colonnette 12 Ton a cremagliera	54	€ 258,00
452300	8717202643653	Coppia colonnette 3 Ton a spina/gomma	54	€ 76,00
452600	8717202643660	Coppia colonnette 6 Ton a spina/testa gomma	54	€ 166,00
451205	8717202644407	Coppia colonnette 12 Ton su ruote	55	€ 290,00
3222500	8717185954302	Coppia colonnette 20 Ton ribassate	55	€ 358,00
451206	8717202645039	Singola colonnetta 12 Ton su ruote (1 pz.)	55	€ 463,00
3210901	8717185954326	Coppia colonnette 10 Ton grande altezza	55	€ 776,00
31501	8717185954388	Sollevatore sottoponte a pedale	56	€ 312,00
90250	8717185955279	Coppia sollevatori Show-Room (680 kg.)	56	€ 542,00
90068	8717185955262	Sollewa motore 300 kg	56	€ 174,00
90165	8717185955293	Sollewa motore 500 kg	56	€ 218,00
47020	8717185954852	Coppia traslatori Show-Room (900 kg.)	57	€ 642,00
RS-9833	8717185950083	Sedile pneumatico regolabile	57	€ 86,00
OBD-L	8053676631377	Dispositivo salvamemorie	57	€ 67,00
C480-3.5	8053676632749	Coppia cavi avviamento (25mm2 - mt.3,5)	58	€ 31,00
SSCP1224	8053676630080	Soppressore di impulsi 12 e 24V	58	€ 47,00
11602	8053676630981	Morsetto rapido blu (-)	58	€ 12,50
11502	8053676630974	Morsetto rapido rosso (+)	58	€ 12,50
P480R	8053676630967	Pinza isolata rossa (+) con treccia 600A	58	€ 37,50
P480N	8053676630950	Pinza isolata nera (-) con treccia 600A	58	€ 37,50
P270R	8053676630943	Pinza isolata rossa (+) 250A	58	€ 17,50
P270N	8053676630998	Pinza isolata nera (-) 250A	58	€ 17,50
ITA506	8053676630356	Arrotolatore tubo aria 8x12 mm. 7 mt	59	€ 60,00
ITA710	8053676630363	Arrotolatore tubo aria 8x12 mm. 8+2 mt	59	€ 94,50
ITA7153	8053676631254	Arrotolatore tubo aria 10x15,0 mm 20+0,9 mt	59	€ 215,50
ITE508	8053676630387	Arrotolatore elettrico 8 mt	60	€ 102,50
ITE615	8053676630394	Arrotolatore elettrico 15 mt	60	€ 145,00
ITE820	8053676630400	Arrotolatore elettrico 20 mt	60	€ 200,50
ITW116	8053676632435	Arrotolatore nastro Rosso/Bianco mt. 16	61	€ 93,00
ITW216	8053676632442	Arrotolatore nastro Giallo/Nero mt. 16	61	€ 93,00
ITG715	8053676630431	Arrotolatore acqua bassa pressione 1/2" 15 mt	61	€ 152,00



# ISO CERTIFICATION





## QUALITÀ CERTIFICATA

Certificazione n° : CERT-18475-2007

La INTEC S.r.l. è conforme ai requisiti della norma per il Sistema di Gestione Qualità ISO 9001:2015 relativi alla commercializzazione di attrezzature ed accessori per il settore automotive, industriale e relativa assistenza post vendita.

Mantenere la certificazione non significa solo offrire prodotti di ottima qualità, ma anche gestire l'intero processo di vendita dall'ordine alla consegna in modo altamente professionale, rispettando prezzi, condizioni di vendita e data di spedizione pattuiti con il cliente.

L'assistenza post-vendita viene gestita su tutti i nostri prodotti con gli stessi criteri che prevedono il rispetto delle norme di garanzia previste dalla Legge, l'emissione puntuale di preventivi di spesa e tempi rapidi di riparazione.







## INTEC S.R.L.

Via A. De Francisco 148/4 10036 Settimo T.se (To)

T. +39 011 8957403 - F. 011 895 80 12

info@intecsrl.it

**EDIZIONE N°24/1**

**Listino in vigore dal 1° Gennaio 2024**

Aggiornamenti e ulteriori informazioni tecniche su [www.intecsrl.it](http://www.intecsrl.it)