



# Ravaglioli

COMPANY WITH QUALITY MANAGEMENT  
SYSTEM CERTIFIED BY DNV  
= ISO 9001:2008 =

DUE COLONNE ELETTROIDRAULICI 

ELECTRO-HYDRAULIC 2 POST LIFTS 

ELEKTROHYDRAULISCHE 2-SÄULEN HEBEBÜHNEN 

2 COLONNES ELECTRO-HYDRAULIQUES 

DOS COLUMNAS ELECTRO-HYDRAULICOS 

KPH

370.32

370.42



SINCE 1958

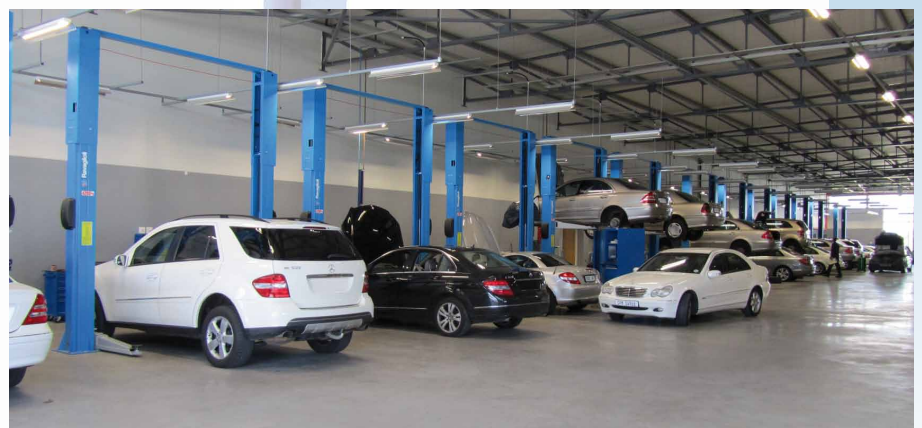



Dispositivo di appoggio meccanico ad inserimento automatico a garanzia della massima sicurezza in fase di stazionamento.

*Mechanical safety latch with automatic engagement ensuring maximum safety when lift is in standing position.*

Mechanische Stützvorrichtung mit automatischer Einschaltung um eine maximale Sicherheit im aufgehobenen Zustand zu garantieren.

*Dispositif de soutien mécanique avec enclenchement automatique pour garantir la sécurité totale pendant le stationnement.*

Dispositivo de apoyo mecánico de funcionamiento automático como garantía de la máxima seguridad en la fase de estacionamiento.

Arresto bracci a inserimento automatico e sgancio automatico a terra. Geometria conica con effetto autobloccante.

*Automatic arm locking during lifting and automatic unlocking when the arm reaches the floor. Self-locking conical design.*

Automatische Armarretierung, erleichtert durch eine konische Geometrie.

*Blocage de bras automatique, dégagé au sol. Géométrie conique autobloquante.*

Bloqueo de brazos automatico y desenganche de brazos automaticamente del suelo. Geometria conica con efecto auto-bloqueador.

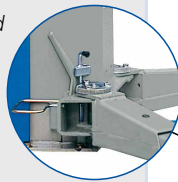

I cavi non portanti garantiscono la sincronizzazione.

*Synchronization cables grant the levelling of the two carriages.*

Gleichlauf mittels Seile (nicht tragend).

*La synchronisation est garantie grace à un cable d'acier non-portant.*

Los cables no portantes garantizan la sincronización.

In ciascuna colonna è presente un pistone di sollevamento che non richiede alcuna manutenzione.

*Each column features a maintenance-free lifting cylinder.*

Wartungsfreie Zylinder in jeder Säule.

*Chaque colonne est équipée d'un vérin conçu pour un fonctionnement "sans entretien."*

En cada columna está presente un pistón de elevación que no requiere mantenimiento alguno.



Altezza regolabile.  
*Adjustable height.*  
Justierbare Höhe.  
*Hauteur réglable.*  
Altura reglable.

Tampone extra basso ed estensibile in altezza.

*Very low pad, adjustable height.*

Sehr niedrige Gummiteiler in

Höhe einstellbar.  
*Tampon extra bas, extensible en hauteur.*

Taco extra-bajo y extensible en altura.



Perfetta sincronizzazione dei carrelli indipendentemente dalla ripartizione del carico. Valvole di sicurezza nei confronti di sovraccarichi e rottura di tubi idraulici. Valvola di controllo della velocità di discesa.

*Perfect synchronization between carriages regardless of load distribution. Equipped with safety valve to prevent overloading and in case of hydraulic pipe fracture. Self-controlled lowering speed.*

Gleichlaufregelung der Hubwagen unabhängig von der Verteilung des Gewichtes. Sicherheitsventile gegen Überlastung und Bruch von Hydraulikleitungen. Steuerventil für die Geschwindigkeit des Absenkens.

*Perfecta sincronización de los carros independientemente de la repartición de la carga. Válvulas de seguridad contra la sobrecarga y la rotura de los tubos hidráulicos. Válvula de control de la velocidad de bajada.*

*Synchronisation parfaite des chariots, même en présence de différences dans la répartition de la charge. Equipé avec vannes de sécurité contre les surcharges et les ruptures de tuyaux. Contrôle constant de la vitesse de descente.*

## SPECIAL VERSION

(→ VARKPH370.32/T)

(→ VARKPH370.42/T)

### Versione a richiesta con:

- Comando singolo per salita/discesa
- Sgancio arresti pneumatico
- Centralina in alto.

### Version on demand featuring:

- *Single lifting/lowering control*
- *Pneumatic release of locking devices*
- *Control unit on the upper part of the column.*

### Version auf Anfrage:

- Drehwendeswitcher zum Hoch- und Runterfahren
- Pneumatische Entriegelung
- Hydraulikaggregat oben.

### Version sur demande avec:

- *Commande unique pour montée-descente.*
- *Décrochage des arrêts pneumatiques.*
- *Unité hydraulique en haut.*

### Versión bajo pedido con:

- Mando individual para bajada/subida
- Desenganche neumático de los trinquetes de seguridad de la cremallera mecánica
- Centralita posicionada en la parte alta de la columna.





### KPH370.32 / 3200 kg

Bracci corti a tre stadi per il sollevamento asimmetrico agevole anche di veicoli larghi. Altezza minima tamponi di soli 95 mm.

*Three - stage short arms for asymmetric lifting of large vehicles. Min. pad height 95 mm.*

Kurze Arme zweimal ausziehbar um leichter auch breite Fahrzeuge asymmetrisch hochzuheben. Unterschwenkhöhe nur 95 mm.

*Bras courts à 3 étages, pour faciliter le chargement asymétrique de véhicules larges. Hauteur des tampons de 95 mm.*

Brazos cortos de triple extensión, para el levantamiento de vehículos anchos también. Altura mínima de los tacos del suelo solamente 95 mm.



KPH370.32

### KPH370.32K / 3200 kg

Bracci predisposti per l'alloggiamento rapido di prolunghe e accessori di sollevamento.

*Arms suitable for quick drop-in extensions and other lifting accessories.*

Aufnahmen mit Schnellstecksystem erleichtern den Einsatz von Verlängerungen und anderem Zubehör.

*Bras prédisposés pour le montage rapide de rallonges et autres accessoires de levage.*

Brazos predispuestos para el alojamiento rapido de suplementos para los tacos y accesorios.

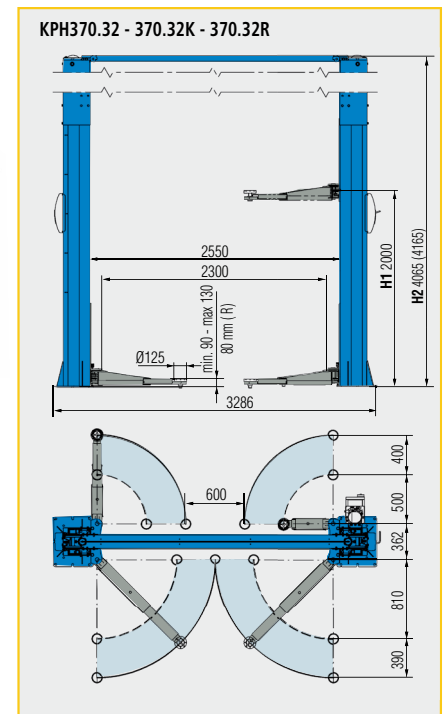
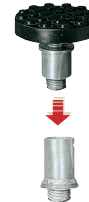

### KPH370.32R / 3200 kg

Bracci super-ribassati, con profilo parallelo al pavimento. Tamponi a doppio filo con altezza minima di soli 80 mm.

*Extra low profile arms, parallel to the floor. Double thread pads with a min. height of 80 mm only.*

Sehr niedrige Arme, und zwar die ganze Länge entlang paralleles Profil zum Boden. Aufnahmen mit Stecksystem und 80mm Unterschwenkhöhe.

*Bras extra plats, avec profil parallèle au sol. Tampons à double rallonge avec hauteur mini. de 80 mm.*

Brazos extra bajos, con perfil paralelo al suelo. Tacos de doble extensión con altura mínima de 80 mm.



### SPECIAL VERSIONS

	H1	H2
VAR3725	1870	3725 (3625)
VAR3975	2005	3975 (3875)
STANDARD	2005	4065 (4165)
VAR5000	2005	5000 (4900)

Varianti per altezza massima.

*Different extensions in height.*

Verschiedene Galgenhöhen.

*Variant pour hauteur maxi.*

Variante altura máxima del portal arriba.

## KPH370.42K / 4200 kg

Bracci corti a tre stadi e bracci lunghi a due stadi per il sollevamento asimmetrico di furgoni e fuoristrada.

*Three-stage short arms and two-stage long arms provide asymmetric lifting of vans and off-road vehicles.*

Kurze Arme zweifach ausziehbar und lange Arme einmal ausziehbar zum asymmetrischen Heben von Gelände- und Lieferwagen.

*Bras courts à trois étages et bras longs à deux étages pour le chargement asymétrique de fourgons ou véhicules tout-terrain.*

Brazos cortos de tres extensiones y brazos largos de dos extensiones para el levantamiento asimétrico de furgonetas y todo terrenos.



KPH370.42K

## KPH370.42LIK / 4200 kg

Modello equipaggiato con 4 bracci lunghi a tre stadi: ideali per il sollevamento di furgoni e furgonati a passo lungo, consentono allo stesso tempo caricabilità ottimale anche per le autovetture.

*Model equipped with four long three-stage arms: ideal to lift long wheel base vans and easy loading of cars.*

Modell mit vier zweifach ausziehbaren langen Armen: ideal zum Heben von Lieferwagen auch mit langem Radstand, garantiert auch eine optimale Aufnahme von PKW.

*Élévateur équipé de quatre bras longs à trois étages: idéal pour le levage de fourgons à châssis long, il garantit aussi le levage optimal des voitures.*

Elevador equipado con 4 brazos largos de tres extensiones: ideal sea para el levantamiento de furgonetas normales y de chasis largo sea de turismos.



KPH370.42 LIK

### KPH370.42K - KPH370.42LIK

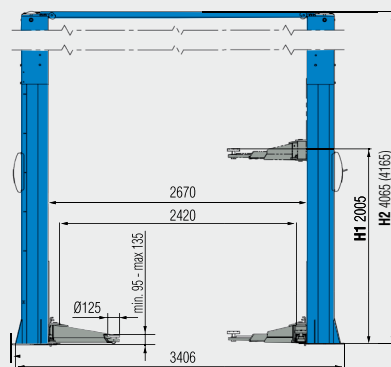

### KPH370.42K

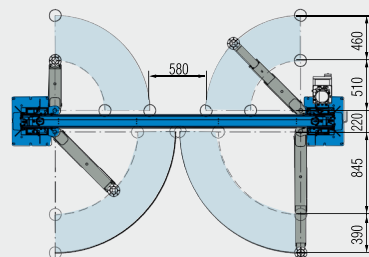

### KPH370.42LIK

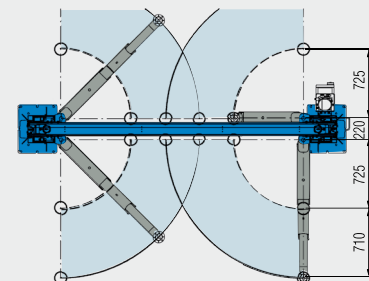

### OPTIONS → K, LIK version

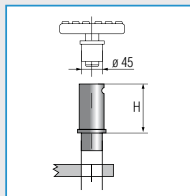

**S 224 A3 (H=80mm)**  
**S 224 A4 (H=140mm)**  
For Fiat Ducato, Peugeot Boxer, Citroën Jumper  
Distanziali (4 pezzi)  
Spacers (4 pcs)  
Abstandstücke (4 Stücke)  
Rehausses (4 pièces)  
Espesores (4 piezas)

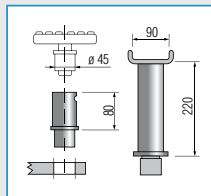

**S 305 A9**  
For Mercedes Sprinter, VW LT e Ford Transit  
Distanziali (2+2 pezzi)  
Spacers (2+2 pcs)  
Abstandstücke (2+2 Stücke)  
Rehausses (2+2 pièces)  
Espesores (2+2 piezas)

**Ravaglioli S.p.A.**

via 1° maggio 3  
Fraz. Pontecchio M.  
40037 Sasso Marconi (Bo) - Italia  
Tel. +39 - 051 - 6781511  
Fax +39 - 051 - 846349  
rav@ravaglioli.com  
www.ravaglioli.com

**RAV France**

6, Rue Longue Raie  
ZAC de la Tremblaie  
91220 Le Plessis Pâté  
Tel. 01.60.86.88.16  
Fax 01.60.86.82.04  
rav@ravfrance.fr

**Ravaglioli Deutschland**

Kirchenpoint 22  
85354 Freising  
Tel. 08165-646956  
Fax 08165-646958  
info@ravaglioli.de

**RAV Equipment UK LTD**

Prince Albert House  
20 King Street  
Maidenhead, SL6 1DT  
Tel. 020-76286832  
Fax 020-76286833  
ravuk@ravaglioli.com

**RAV en Belgique**

Nederlandstalig  
20 King Street  
Maidenhead, SL6 1DT  
Tel. 020-76286832  
Fax 020-76286833  
Tel. 0498-163016  
Fax 078 055030

**RAV Equipos España**

Avenida Europa 17  
Pol. Ind. de Constanti  
Tarragona 43120  
Tel. 977 524525  
Fax 977 524532  
ravequipos@ravaglioli.e.telefonica.net

DRD06U (4)

Le caratteristiche tecniche e gli allestimenti presenti in questo prospetto possono subire variazioni. Le immagini riprodotte non sono vincolanti.

Technical data and composition presented in this catalogue may vary. Pictures reproduced are only indicative.

Die techn. Daten und die Ausrüstungen, die in diesem Prospekt enthalten sind, können Änderungen erfahren. Deshalb sind die Abbildungen unverbindlich.

Les caractéristiques techniques et les compositions présentées dans ce prospectus peuvent subir des variations. Les images reproduites n'ont qu'une valeur indicative.

Las características técnicas y las composiciones ilustradas en este folleto pueden sufrir variaciones. Las imágenes propuestas son solamente indicativas.

