

# Equilibratrice **WB5800 P** Wheel Balancer

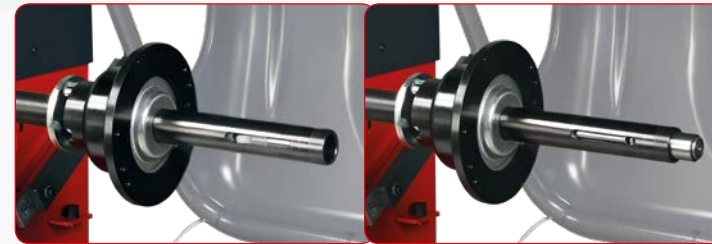

**Display touch screen**  
Touchscreen display  
Display touchscreen  
Display touchscreen  
Touchscreen-display

**Sistema di bloccaggio ruota pneumatico**  
Pneumatic locking system  
Système de blocage pneumatique de la roue  
Sistema neumático de bloqueo de la rueda  
Pneumatisches spannsystem

**Sonar per la rilevazione automatica della larghezza ruota**  
Sonar to detect the width measure  
Sonar pour la détection automatique de la largeur de la roue  
Sonar para la detección automática del ancho de la rueda  
Sonar zur automatischen erfassung der radbreite

**Nuovo portapesi**  
New weight holder  
Nouveau logement pour les poids  
Nuevo plan de apoyo para los pesos  
Neue ablage für gewichte

**Freno elettrico**  
Electric brake  
Frein électrique  
Freno eléctrico  
Elektrische Bremse

**Botone per la ricerca automatica della posizione**  
Unbalance position stop button  
Bouton pour la recherche automatique de la position  
Botón para encontrar automáticamente la posición  
Knopf für die automatische erfassung der position

## Optional a richiesta

Optional accessory - Accessoire sur demande  
Acesorio opcional - Optional zubehörteil auf anfrage

**Scansione laser del cerchio con rilevazione automatica delle misure in modo da diminuire al massimo i tempi e gli errori da parte dell'operatore**  
3D laser scan in order to reduce the operator error and get distance, diameter and width in automatic mode  
Scansion laser 3d de la jante avec mesure automatique des mesures afin de réduire au maximum les temps de travail et les erreurs de l'opérateur  
Scansion laser 3d de la llanta con medición automática de las medidas con el fin de reducir al máximo el tiempo de trabajo y los errores del operador  
3D-laserscan der felge mit der automatischen erfassung der abmessungen, um die arbeitzeit und fehler des betreibers maximal zu reduzieren

**Luce a led per ispezione cerchio**  
Led light for wheel inspection  
Lumière à led pour l'inspection de la roue  
Luz led para controlar la rueda  
Led-licht für radkontrolle

**Punto laser a ore 6 per il posizionamento dei pesi adesivi a mano**  
Laser spot at 6 o'clock for alu weight  
Point laser à 6 heures pour le positionnement à main des poids  
Punto láser a las 6 horas por el posicionamiento manual de los pesos  
Laserpunkt bei 6 stunden für die manuelle positionierung der gewichte

**Motoinverter veloce e silenzioso**  
Moto inverter fast and quiet  
Motoinverter rapide et silencieux  
Motoinverter rápido y silencioso  
Schneller und stiller motoinverter

**Arresto in posizione**  
Stop in position  
Arrêt en position  
Parada en posición  
Halt in position

## Dotazione standard Standard supply - Fourniture standard - Dotación estándar - Standardausstattung

**WB 6800 P**  
**WB 5800 P**



## Accessori a richiesta Optional accessories - Accessoires en option - Accesorios opcionales - Optionales Zubehör



**Distanziale 4° cono, 5° cono**  
4rd - 5th cone spacer  
Entretoise 4<sup>ème</sup> cône, 5<sup>ème</sup> cône  
Distanciador, 4° cono, 5° cono  
Abstandstück, 4°Kegel, 5°Kegel



**Flangia moto**  
Motorcycle flange  
Plateau moto  
Adaptador de moto  
Motorradflansch



**Flangia 3-4-5-fori**  
3-4-5 hole flange  
Plateau à 3-4-5 trous  
Adaptador 3-4-5 agujeros  
Flansch mit 3-4-5 Bohrungen

## Dati tecnici Technical data - Données techniques - Datos técnicos - Technische Daten

**WB 6800 P**  
**WB 5800 P**

210 Kg	8"-30"	2"-20"	20"	1000mm	80 Kg	230/1/50	110/1/60	200 rpm
								50/60 HZ
								1,1 KW

## Ingombri macchina Maximum overall dimensions - Dimensions d'encombrement - Dimensiones máquina - Maschinenabmessungen

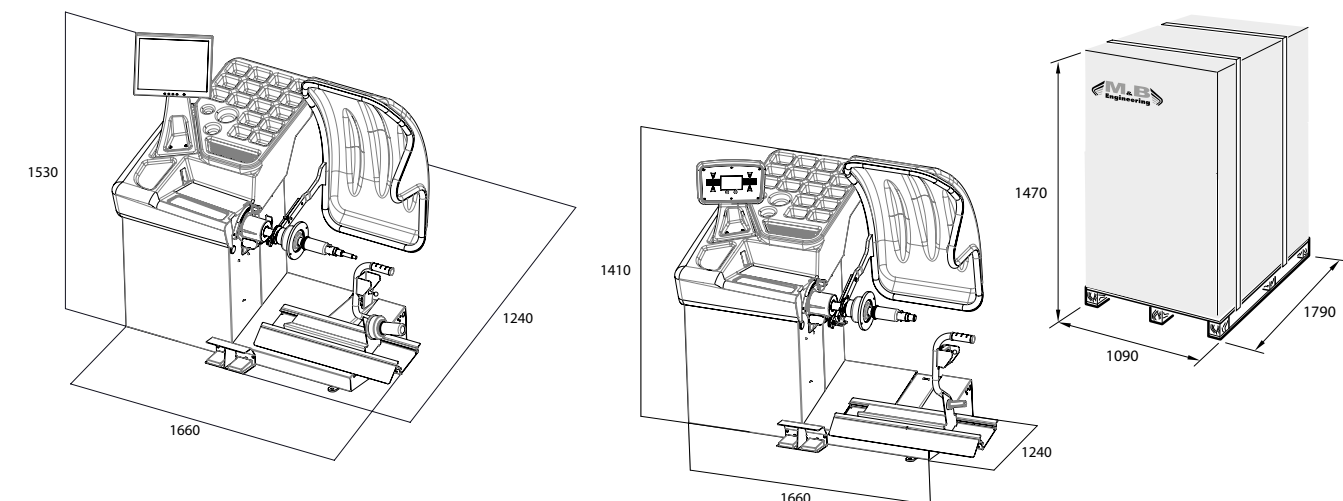

Tyre Equipment & Tools

Made in Correggio

ITALY

M&B Engineering srl - Via della Costituzione, 49 - 42015 Correggio (RE) - Tel. +39 0522 644511 - Fax +39 0522 644512  
[www.mbenengineering.info](http://www.mbenengineering.info) / [info@mb-re.it](mailto:info@mb-re.it)

Dati e immagini sono a titolo informativo. La società si riserva il diritto di modificare le caratteristiche dei suoi prodotti a tutto momento. La empresa se reserva el derecho de modificar las características de sus productos en cualquier momento. Der Hersteller behält sich das Recht vor, die Eigenschaften der Produkte jederzeit zu ändern.

COD. 30949 / Rev. 0

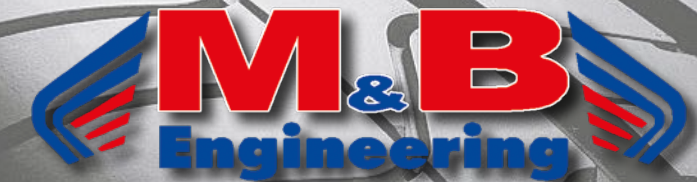

**solutions creator**

Equilibratrice  
Wheel balancer



3D Scan Version

**WB6800 P**  
Led Laser



**WB5800 P**  
Led Laser





**WB 6800 P**

Monitor touch screen da 21,5" facile ed intuitivo dal quale si selezionano tutte le operazioni.

21,5" touchscreen monitor easy and intuitive, where you can select all operations.

21,5" écran touchscreen facile et intuitif pour sélectionner toutes les opérations.

Monitor touchscreen de 21,5" fácil e intuitivo para seleccionar todas las operaciones.

21,5" Touchscreen-Monitor einfach und intuitiv alle Vorgänge auszuwählen.

**WB 5800 P**

Display touch screen da 5" dal quale si selezionano tutte le operazioni.

5" touchscreen display where you can select all operations.

5" display touchscreen où vous pouvez sélectionner toutes les opérations.

Display touchscreen de 5" donde se puede seleccionar todas las operaciones.

5" Touchscreen-Display, wo Sie alle Vorgänge auswählen können.



**WB 6800 P**  
**WB 5800 P**

Equipaggiate di sollevatore pneumatico integrato.

Equipped with an integrated pneumatic lift in order to facilitate the operator's work.

Equipées d'un lève-roue pneumatique intégré afin de faciliter l'opérateur.

Equipados con un elevador neumático integrado para facilitar al operador.

Ausgestattet mit einem integrierten pneumatischen Heber, um die Arbeit des Bedieners zu erleichtern.



Sistema sonar per la rilevazione leggerezza cerchio.

Sonar system for detecting the rim width.

Système sonar pour la détection de la largeur de la jante.

Sistema sonar para detectar el ancho de la llanta.

Sonarsystem zur Erfassung der Felgenbreite.



**LED & LASER VERSION**

Ispezione cerchio (Led) e applicazione del peso adesivo manualmente a ore 6 grazie al punto laser (Laser) con riduzione dei tempi di equilibratura della ruota.

Rim inspection (Led) and manual application of the adhesive weight at 6 o'clock thanks to the Laser point, thus reducing the wheel balancing time.

Inspection de la jante (Led) et application manuelle de la masse adhésive à 6 heures grâce au point Laser, avec une réduction conséquente du temps d'équilibrage de la roue.

Inspección de la llanta (Led) y aplicación del peso adhesivo manualmente a las 6 horas gracias al punto Láser, con una reducción de los tiempos de balanceo de la rueda.

Prüfung der Felgen (Led) und manuellen Anbringen von Klebengewichten bei 6 Uhr durch die Laserspots, mit einer Verringerung der Radauswuchtzeit.



**PROGRAMMA ALUDATA**

Il sistema riconosce in automatico l'ambiente di lavoro e le posizioni dei pesi.

The system automatically recognizes the work setting and the weight positions.

Le système reconnaît automatiquement le milieu de travail et les positions des poids.

El sistema reconoce automáticamente el ambiente de trabajo y las posiciones de los pesos.

Das System erkennt automatisch die Arbeitsumgebung und die Gewichtspeditionen.

**Accessori a richiesta**

Optional accessories – Accessoires en option  
Accesorios opcionales – Opcionales Zubehör



3D Scan version per la ricezione in automatico dei dati di distanza e diametro cerchio,

3D Scan version that automatically detects the distance and diameter data.

Version 3D Scan pour la détection automatique des données de distance et de diamètre.

Versión 3D Scan para la detección automática de los datos de distancia y diámetro.

3D Scan- Version zur automatischen Erfassung von Abstand- und Durchmesserdaten.



Monitor Touch Screen  
Touchscreen Monitor  
Monitor Touchscreen  
Monitor Touchscreen  
Touchscreen-Monitor



Sistema di bloccaggio ruota pneumatico  
Pneumatic locking system  
Système de blocage pneumatique de la roue  
Sistema neumático de bloqueo de la rueda  
Pneumatisches spannsystem

Sonar per la rilevazione automatica della larghezza ruota  
Sonar to detect the width measure  
Sonar pour la détection automatique de la largeur de la roue  
Sonar para la detección automática del ancho de la rueda  
Sonar zur automatischen Erfassung der radbreite

Sollevatore ruota integrato  
Integrated lift  
Lève-roue inclus  
Elevador de rueda incluido  
Integrierter radlift



Nuovo portapesi  
New weight holder  
Nouveau logement pour les poids  
Nuevo plan de apoyo para los pesos  
Neue Ablage für gewichte

Freno elettrico  
Electric brake  
Frein électrique  
Freno eléctrico  
Elektrische Bremse

Bottone per la ricerca automatica della posizione  
Unbalance position stop button  
Bouton pour la recherche automatique de la position  
Botón para encontrar automáticamente la posición  
Knopf für die automatische erfingung der position

Luce a led per ispezione cerchio  
Led light for wheel inspection  
Lumière à led pour l'inspection de la roue  
Luz led para controlar la rueda  
Led-licht für radkontrolle

Punto laser a ore 6 per il posizionamento dei pesi adesivi a mano  
Laser spot at 6 o'clock for alu weight  
Point laser à 6 heures pour le positionnement à main des poids  
Punto láser a las 6 horas por el posicionamiento manual de los pesos  
Laserspunkt bei 6 stunden für die manuelle positionierung der gewichte

Motoinverter veloce e silenzioso  
Moto inverter fast and quiet  
Motoinverter rapide et silencieux  
Motoinverter rápido y silencioso  
Schneller und stiller motoinverter

Arresto in posizione  
Stop in position  
Arrêt en position  
Parada en posición  
Halt in position

**Optional a richiesta**

Optional accessory – Accessoire sur demande  
Accesorio opcional – Opcionales zubehörteil auf anfrage

Scansione laser del cerchio con rilevazione automatica delle misure in modo da diminuire al massimo i tempi e gli errori da parte dell'operatore  
3D laser scan in order to reduce the operator error and get distance, diameter and width in automatic mode  
Scansion laser 3D de la jante avec mesure automatique des mesures afin de réduire au maximum les temps de travail et les erreurs de l'opérateur  
Scansion láser 3D de la llanta con medición automática de las medidas con el fin de reducir al máximo el tiempo de trabajo y los errores del operador  
3d-laserscan der felge mit der automatischen erfassung der abmessungen, um die arbeitzeit und fehler des betreibers maximal zu reduzieren